

Panasonic[®]

SuperFlat™ System Monitor-Receiver Operating Instructions

CT-32XF55
CT-32XF55C

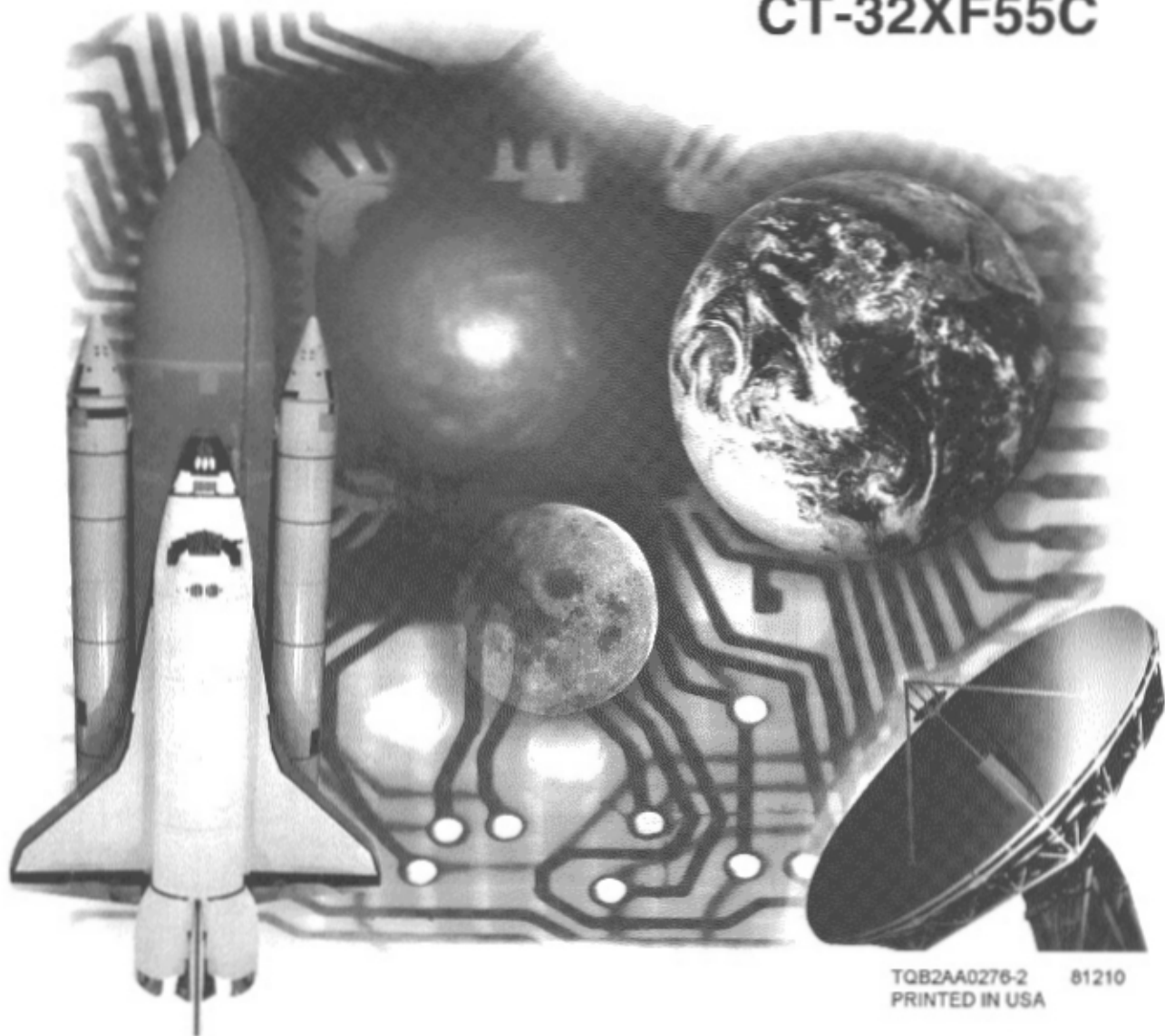

TQB2AA0276-2 81210
PRINTED IN USA

Read these instructions completely before operating.

Contents are subject to change without notice or obligation.

Copyright 1998 by Matsushita Electric Corporation of America. All rights reserved.
Unauthorized copying and distribution is a violation of law.

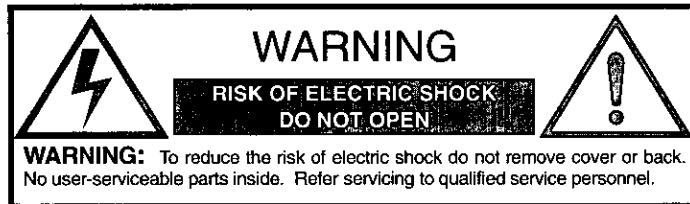

The lightning flash with arrow head within a triangle is intended to tell the user that parts inside the product are a risk of electric shock to persons.



The exclamation point within a triangle is intended to tell the user that important operating and servicing instructions are in the papers with the appliance.

WARNING: To prevent fire or shock hazard, do not expose this appliance to rain or moisture.

Certain audio features of this product manufacture under a license from Desper Products, Inc. Spatializer® and the circle-in-square device and trademarks owned by Desper Products, Inc. Spatializer U.S. Patents are: 4,308,423; 4,355,203 and 5,412,731.

Panasonic Canada Inc.
5570, Ambler Drive
Mississauga (ONTARIO)
Canada L4W 2T3
Tél: (905) 624-5010
Télécopieur: (905) 238-2360
www.panasonic.ca/dbcna.htm

Table of Contents

Congratulations.....	2
Customer Record.....	2
Care and Cleaning.....	2
Specifications.....	2
Important Notes.....	3
Television Location.....	3
Optional Cable Connections.....	3
AC Power Supply Cord.....	3
Cable / Antenna Connections.....	3
Getting Started.....	4
Step 1 - Connect AC Cable Cord.....	4
Step 2 - Antenna Connections without Cable Box.....	4
Step 2a- Antenna Connections with Cable Box.....	4
Step 3 - Turning Set On.....	5
Step 4 - Roller Guide Menu.....	5
Step 4a- ACTION / Navigation Button.....	6
Step 5 - Language.....	6
Step 6 - Prog Chan.....	6
Installation.....	7
Antenna Connection with a VCR.....	7
Antenna Connection with a Cable Box and VCR.....	8
Optional Equipment Connections.....	9
Amplifier Connection (To Audio Amp).....	9
Program Out Connection (Prog Out).....	9
Home Theater Connection.....	10
PIP (Picture in Picture) Operation.....	11
Without a VCR / With a VCR and Cable Box.....	11
With a VCR.....	12
Roller Guide Menu.....	13
Navigation / ACTION Button.....	13
Roller Guide Feature Chart.....	14
Special Features.....	17
Languages.....	17
Program Channel.....	17
Closed Caption.....	18
Auto Power.....	19
Other Adjustments.....	19
Clock Set.....	20
Sleep Timer.....	20
Program Timer 1 and 2.....	21
Video Adjustments.....	22
Other Adjustments.....	22
Audio Adjustments.....	23
Other Adjustments.....	23
Surround.....	24
Channels Favorites.....	25
Channel Captions.....	25
Channels Lock, Game Guard, and All.....	26
Unlocking Channels, Game Guard, and All.....	28
Digital TV Set-Top Box (DTV-STB) Connection.....	29
Glossary.....	30
Frequently Asked Questions About Digital TV.....	31
Troubleshooting Chart.....	32

CONGRATULATIONS

Congratulations

Your new Television features state-of-the-art technology for high-quality picture and sound with complete audio/video connections for your home theater system. Standard television signals are displayed in a progressive format, providing a clear, crisp picture without visible scan lines. This is also DTV (Digital TV). When connected to a Panasonic digital TV set-top box, this TV can display high-definition (HDTV) 1080i format and standard definition (SDTV) 480p format. Your new is designed to give you many years of enjoyment. It was thoroughly tuned and tested at the factory for best performance.

Customer Record

The model and serial number of this product are located on the back of the TV. You should note the model and serial number in the space provided and retain as a permanent record of your purchase. This will aid in identification in the event of theft or loss. Product registration is available at: www.prodreg.com/panasonic.

Model
Number
Serial
Number

Care and Cleaning

T.V Screen (Turn Off)

The screen is a high precision lens system which has a protective screen.

The screen is fully washable with the following precautions:

- Use a mild soap solution or window cleaner and a clean cloth.
 - DO NOT USE ABRASIVE CLEANERS.
 - Do not use laundry detergent or automatic dishwasher soap.
 - Do not use alcohol, ammonia, or petroleum based products.
- Avoid excessive moisture and wipe dry.
 - Prevent solution from running into the receiver below.
- Avoid bumping or scraping the screen.

Cabinet and Remote Control

- For cabinets and Remote Control, use a soft cloth dampened with water or a mild detergent solution. Avoid excessive moisture and wipe dry.
- Do not use benzene, thinner or other petroleum based products.

Specifications

Power Source CT-32XF55	120V AC, 60Hz
Channel Capability - 181	VHF-12; UHF-56; Cable-125
Video Input Jacks	1Vp-p, 75 Ohm, Phono Jack Type
Audio Input Jacks	500mV RMS 47K Ohm
Audio Output Jacks	0-2.0V RMS 4.7K Ohm
S-Video Input Jacks	S-Video (Y-C) Connector
DTV Input (Y / Pb / Pr)	75 Ohm, Phono Jack Type

Specifications are subject to change without notice or obligation.

Important Notes

Television Location

- This unit can be used as an entertainment center. Consult your dealer for available options.
- Avoid excessive sunlight or bright lights, including reflections.
 - Keep away from excessive heat or moisture. Inadequate ventilation may cause internal component failure.
 - Fluorescent lighting may reduce Remote Control transmitting range.
 - Keep away from magnetic equipment, including motors, fans, or external speakers.

Optional Cable Connections

Shielded audio and video cables should be used between components. For best results:

- Use 75-ohm coaxial shielded cables.
- Check type of output and input connectors on your components.
- Determine required cable lengths.

AC Power Supply Cord

CAUTION: TO PREVENT ELECTRIC SHOCK, MATCH WIDE BLADE OF PLUG TO WIDE SLOT OF AC OUTLET AND FULLY INSERT. DO NOT USE A PLUG WITH A RECEPTACLE OR OTHER OUTLET UNLESS THE BLADE CAN BE FULLY INSERTED TO PREVENT BLADE EXPOSURE. FOR SOME MODELS THAT ARE NON-POLARIZED, THE USE OF AN AC ADAPTOR CONNECTOR MAY BE NECESSARY.

Polarized Plug



Cable / Antenna Connections

For proper reception, either a cable or antenna connection is required.

Cable Connection

Connect the cable supplied by your local cable company or select Antenna 1 or 2 (Ant 1 or Ant 2) if you do not have cable.

Note: A cable converter box may be required for proper reception. Check with your local cable company for compatibility requirements.

Incoming Cable from Cable Company





75 Ohm VHF/UHF on back of TV

Antenna Connections

- For proper reception of VHF/UHF channels, an external antenna is required. For best reception an outdoor antenna is recommended.
- Select Antenna 1 and Antenna 2, in the Roller Guide SET UP Menu under Prog. Chan.

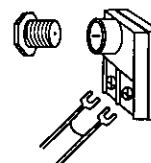
Incoming Cable from Home Antenna



	<p>Cable Preset</p>
<p>Cable Mode is preset at the factory. Antenna users must change to TV Mode (antenna) for antenna use in the Set Up Menu.</p>	

GETTING STARTED

Step 1 - Connect AC Power Cord to an AC Outlet

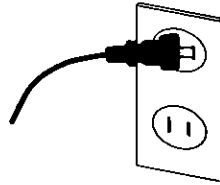

Step 2 - Antenna Connection - No Cable Box

Follow this diagram when connecting the TV system to Cable TV System (without cable box) or Antenna.

Note: No additional connections are required for split screen operation.

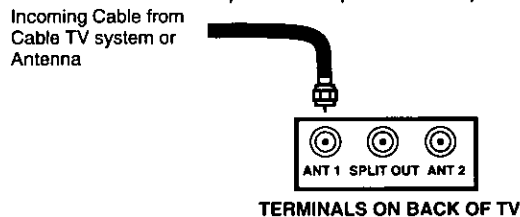

Step 2a- Antenna Connection with Cable Box

Follow this diagram when connecting the TV system using a Cable Box.

Note: No additional connections are required for split screen operation.

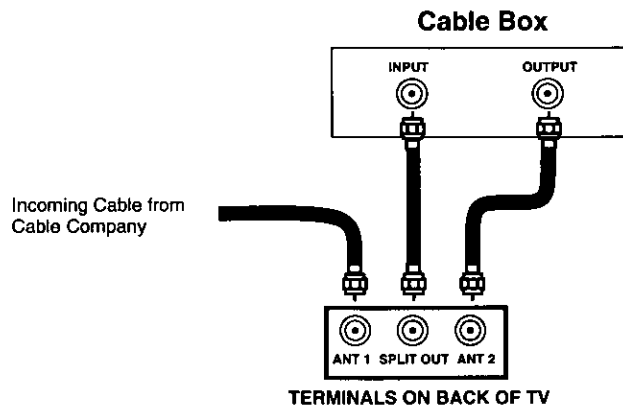

Note: In the SET UP menu choose AUTO POWER SET to power up the TV at the same time as the Cable Box or other components.

Procedure

- The Remote Control must be programmed with supplied codes to operate the Cable Box. (See *Programming the Remote Control*.)
- Press the Remote Control TV mode button .
- Select ANT 2 to view the Cable Box, located in the Roller Guide Set Up Menu under Prog Chan.
- Turn the TV to the appropriate channel for the Cable Box (channel 3 or 4).
- Press the Remote Control CBL button.
- Use the Remote Control CH (channel) up/down buttons or the numeric keypad for selecting channels using the Cable Box.

Step 3 - Turning Set On

Press the Remote Control TV mode button .

Then press the POWER button .

Step 4 - Roller Guide Menu

Press the **ACTION** button in the middle of the large blue button on the Remote Control to display the **Roller Guide Menu™***. Press the **CH** (channel) up/down to rotate the Roller Guide. Press the left **VOL** (volume) button to exit the Roller Guide Menu.

* U.S. Patent Pending

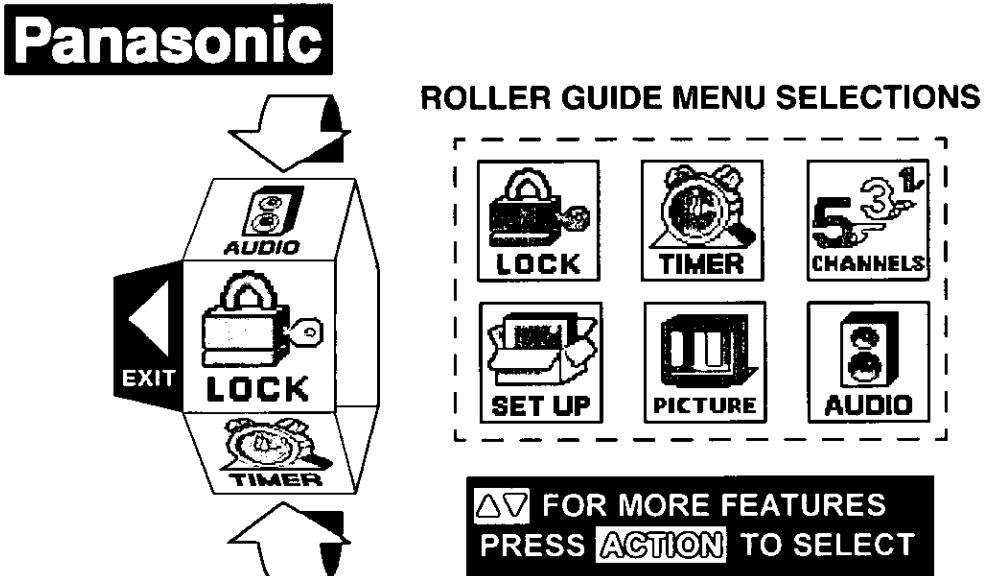

Note: To exit the Roller Guide Menu, press the left **VOL** (volume) arrow on the **ACTION** button.

Step 4a- ACTION / Navigation Button

Press the **ACTION** button to select main menu items. Press the **CH** (channel) up/down arrows to highlight sub menus. Press the right **VOL** arrow to select and adjust features. Press the **ACTION** button to return to sub menu.

Remote ACTION / Navigation Button

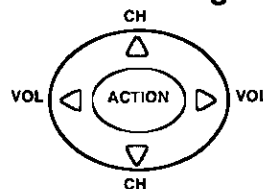

Note: Be careful to press **ACTION** in the middle of the button. If you do not press in the middle of the button, the **CH** (channel) or **VOL** volume keys may be activated.

Step 5 - Language

In SET UP Menu, select IDIOMA / LANGUE to change menu language to ENGLISH, ESPAÑOL, or FRANÇAIS
Press ACTION to exit menus.

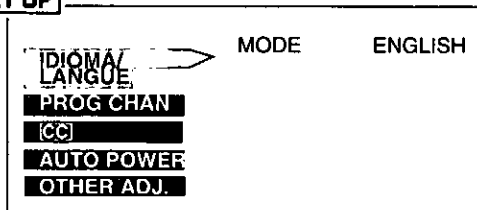

Step 6 - Prog Chan

In SET UP Menu, Select PROG CHAN to select choices.

Press ▲, ▼, ◀ or ▶ to select:

- Cable Mode/ TV Mode
 - Select MODE to change between TV (antenna) MODE or CABLE MODE depending on the signal source.
- Antenna
 - Select Antenna to change between ANT 1 or 2 depending on the input on back of TV.
- Program Auto
 - Select PROGRAM AUTO to automatically program all channels with a signal.
- Program Manual
 - Select PROGRAM MANUAL to manually add or delete channels.

Press ACTION to exit menus.

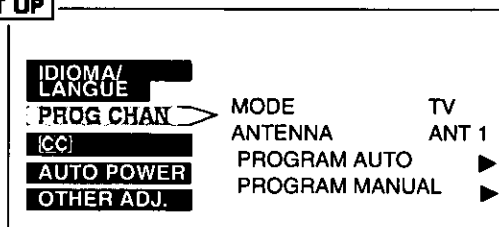

Antenna Connection with a VCR

Follow this diagram when connecting the TV system using a VCR.

Note: No additional connections are required for split screen operation.
When connecting S-Video Input (1 or 2), connect the S-Video cable instead of the standard video cable.

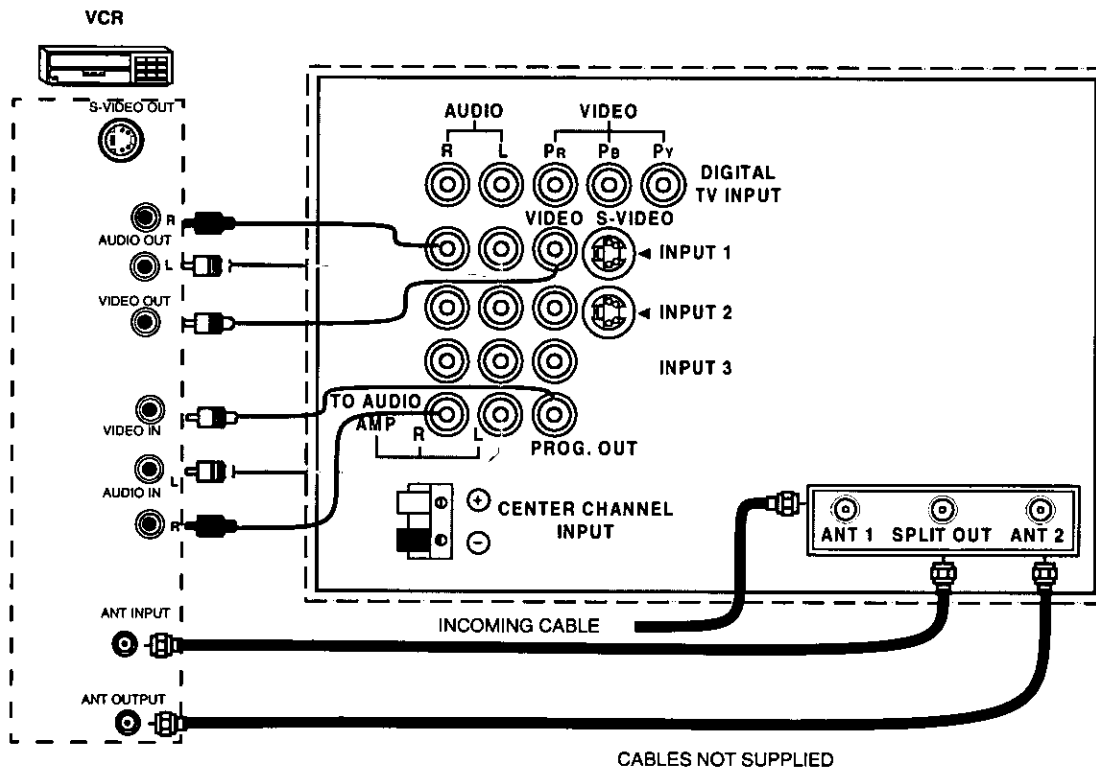

TERMINALS ON BACK OF VCR

Procedure

- The Remote Control must be programmed with supplied codes to operate the VCR. (See *Programming the Remote Control*.)
- Press the Remote Control TV mode button .
- Select TV or Cable and ANT 1, if necessary, located in the Roller Guide Set Up Menu under Prog Chan.

INSTALLATION

Antenna Connection with Cable Box and VCR

Follow this diagram when connecting the TV system using a Cable Box and VCR.

Note: When connecting S-Video Input (1 or 2), connect the S-Video cable instead of the standard video cable.

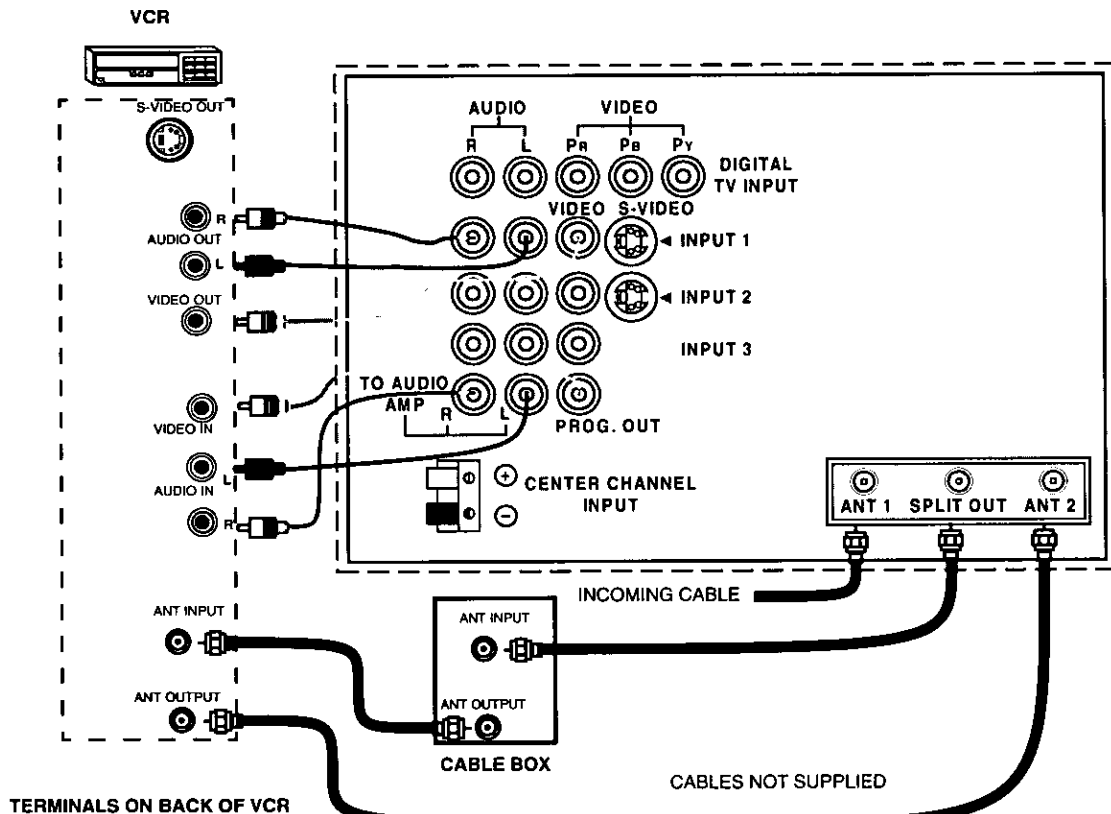

Procedure

- The Remote Control must be programmed with supplied codes to operate the VCR and Cable Box. See Programming the Remote Control.
- Press the Remote Control TV mode button **TV**.
- Select ANT 2 mode located in the Roller Guide Set Up Menu under Prog Chan to view Cable Box.
- Turn the TV to the appropriate channel for the Cable Box (usually channel 3 or 4).
- Press the Remote Control **CBL** mode button.
- Use the Remote Control **CH** (channel) up/down buttons or the numeric keypad for selecting channels using the Cable Box.
- Turn VCR on channel 3 or 4.

Optional Equipment Connections

VCR's, video disc players, video game consoles, and DSS equipment can also be connected. See the optional equipment manual for full details.

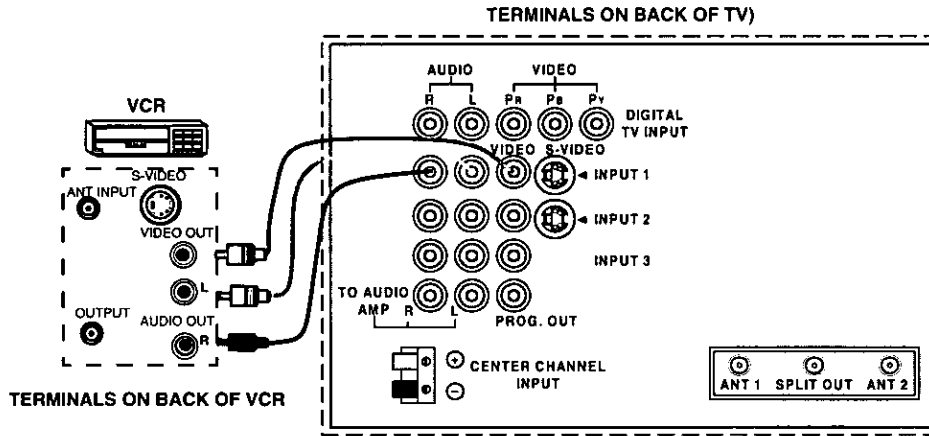

Procedure

1. Connect equipment to rear Audio/Video input jacks as shown.
2. Select the corresponding video input mode by pressing **TV/VIDEO** button.
3. Operate optional equipment as instructed in equipment manual.

Note: The S-VIDEO connection is optional and overrides other VIDEO connection.

Amplifier Connection (TO AUDIO AMP)

Connect to an external audio amplifier input for listening through a stereo system.

Note: TO AUDIO AMP terminals cannot and should not be connected directly to external speakers.

Audio Adjustments

1. Select TV SPEAKERS ON located in the AUDIO Menu.
2. Set amplifier volume to minimum.
3. Adjust TV volume to desired level.
4. Adjust amplifier volume to match the TV.
5. Select AUDIO SOURCE, EXT & VAO (Variable Audio Out) from AUDIO menu to control speakers from the TV or select EXT and FAO (Fixed Audio Out) to control speakers from the external amplifier.
6. Volume, mute, bass, treble and balance are now controlled from the TV, if you select VAO mode.

Program Out Connection (PROG OUT)

For monitoring the TV audio and video with optional video equipment, connect to PROG OUT terminals on the back of the TV.

Procedure

1. Connect optional video equipment input to the PROG. OUT (R/L Audio and Video) terminals.
2. PROG. OUT terminal display is the same as the picture on the TV.
3. See optional equipment manual for further instructions for recording or monitoring.

Home Theater Connection

Your TV internal speakers can be connected as the center channel for a surround sound home theater system. Connect a surround sound amplifier (center channel speaker output) to CENTER CHANNEL INPUT on the back of the TV, as shown. CENT SPEAKER & FIXED AUDIO OUT must be selected in the AUDIO Roller Guide Menu under SPEAKERS.

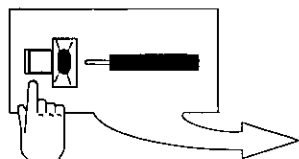

- (1) Push and hold down button.
- (2) Insert bare wire into hole and release button.

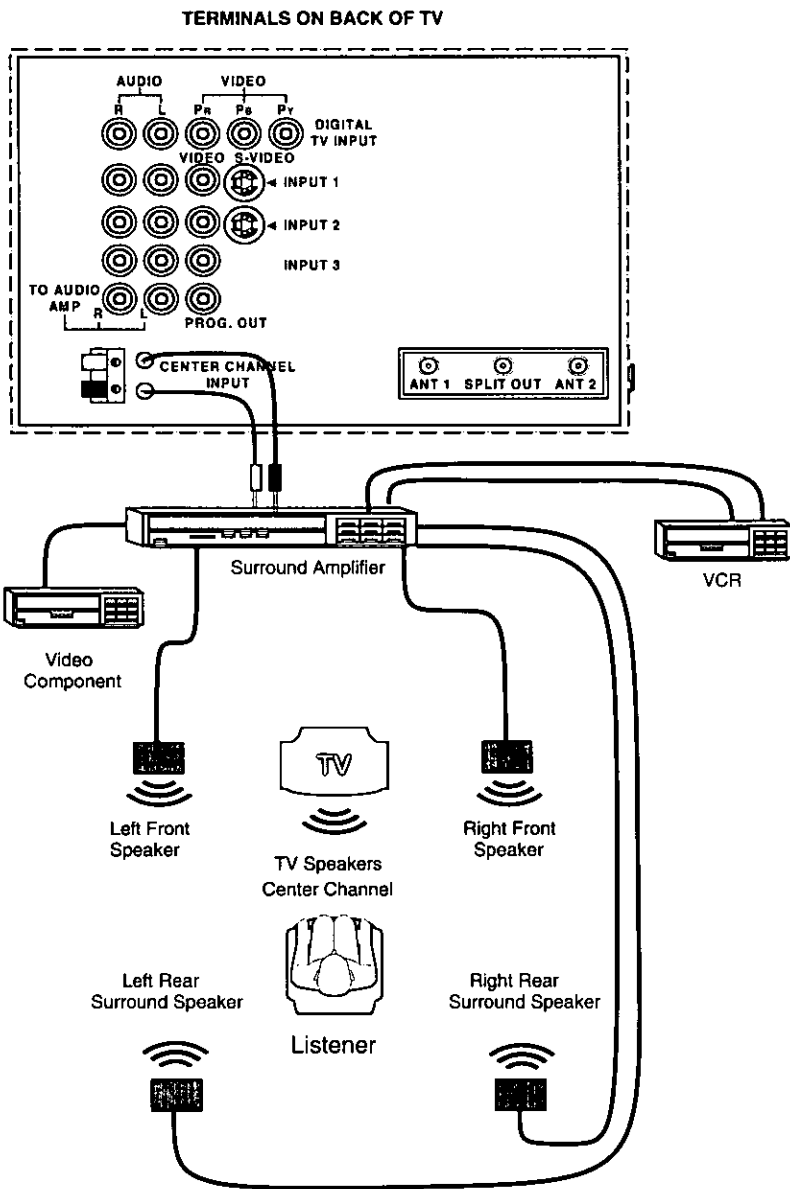

Picture In Picture (PIP) Operation

With / Without A VCR And Cable Box

This television includes a two tuner Picture In Picture (PIP) feature. This allows watching two (2) live broadcasts at the same time without or with an external video source (VCR).

Without A VCR (External Video Source)

Procedure

- Connect incoming cable to antenna (ANT) input on back of TV.
- Press the **PIP** button on the Remote Control to display the PIP frame.

Note: *The audio is for the Main Picture, only.*

- Choose channels for the *PIP* frame by pressing the Remote Control **PIP CHANNEL** up/down buttons.
- Choose channels for the *Main Picture* by pressing the Remote Control **CH** up/down buttons or by using the numeric keypad.

With A VCR (External Video Source) And Cable Box

Connect your television to a VCR and Cable Box, as shown.

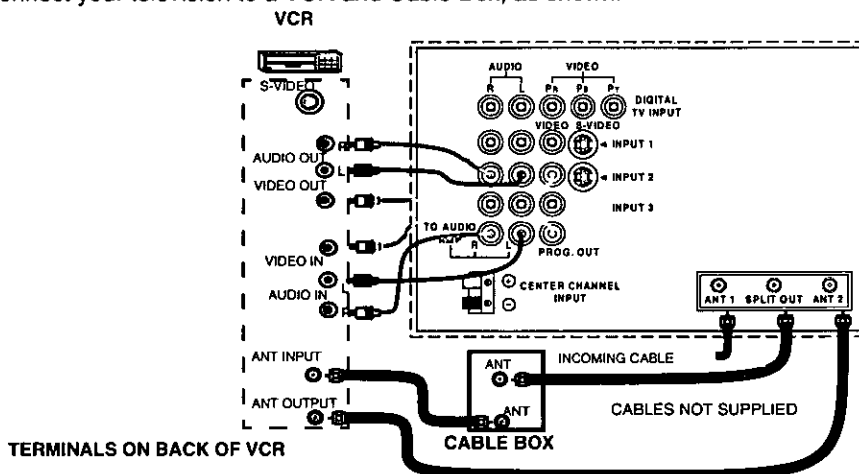
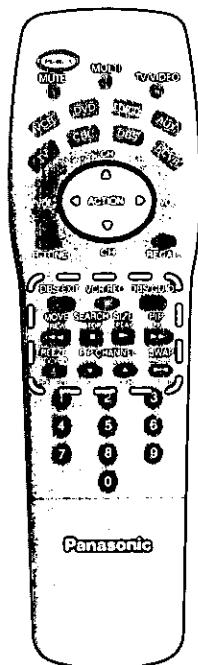

Note: *The Remote Control must be programmed with supplied codes to operate the VCR and Cable Box. See Programming the Remote Control in the Remote Control Quick Reference Guide.*

Procedure

Press the **PIP** button on the Remote Control to display the PIP frame.

Note: *The audio is from the Main Picture only.*

To view scrambled channels through your Cable Box in the PIP frame:

- Press the **TV/VIDEO** button on the Remote Control to select the same video input which your cable box is connected to.
- Verify the **CABLE BOX** and **VCR** are **ON** and the **VCR** tuned to channel 3.
- Choose channels for the *PIP* frame by pressing the **CBL** button on the Remote Control and using the numeric keypad or **CH** up/down buttons.
- Choose channels for the *Main Picture* by pressing the **TV** button on the Remote Control and using the numeric keypad or **CH** up/down buttons.

Note: *The SWAP button switches the PIP and Main Picture source. Press the RECALL button for PIP and Main Picture source status, on screen.*

PICTURE IN PICTURE (PIP) OPERATION (CONT.)

Picture In Picture (PIP) Operation (Cont.)

With a VCR - No Cable Box

This television includes a two tuner Picture In Picture (PIP) feature. This allows watching two (2) live broadcasts at the same time without or with an external video source (VCR).

Connect your television to a VCR, as shown

The Remote Control must be programmed with the supplied codes to operate the VCR. See Programming the Remote Control in the **Remote Control Quick Reference Guide**.

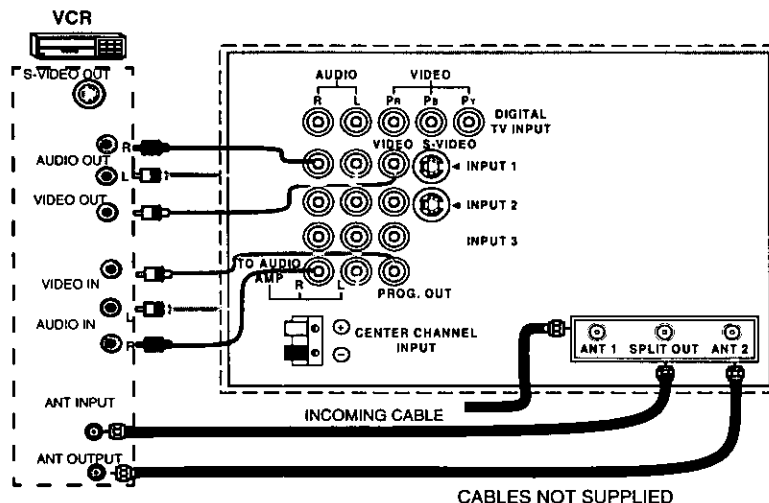

TERMINALS ON BACK OF VCR

Procedure

Press the **PIP** button on the Remote Control to display the PIP frame on screen.

Note: The audio is from the Main Picture only.

To view an external video source in the PIP frame:

- Press the **TV/VIDEO** button on the Remote Control to select the same video input which your **VCR** is connected to.
- Verify the **VCR** is on.
- Choose channels for the *Main Picture* by pressing the **TV** button on the Remote Control and using the numeric keypad or **CH** up/down button.
- Choose channels for the *PIP* frame by pressing the **TV** button on the Remote Control and using the **PIP** Channel up/down buttons

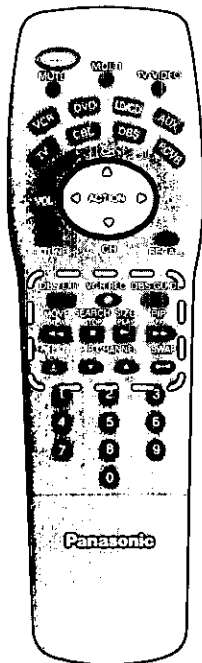

SWAP and RECALL Buttons

The **SWAP** button switches the PIP and Main Picture source. Press the **RECALL** button for PIP and Main Picture source status, on screen.

Roller Guide Menu

Press the **ACTION** button in the middle of the large blue button on the Remote Control to display the **Roller Guide Menu™***. Press the **CH** (channel) up/down to rotate the Roller Guide. Press the left **VOL** (volume) button to exit the Roller Guide Menu.

* U.S. Patent Pending

Panasonic

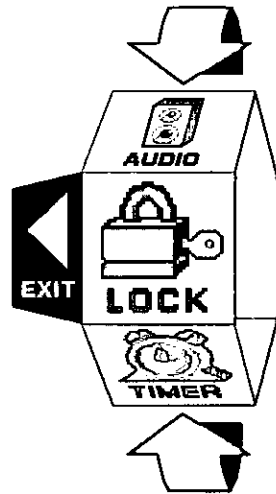

ROLLER GUIDE MENU SELECTIONS

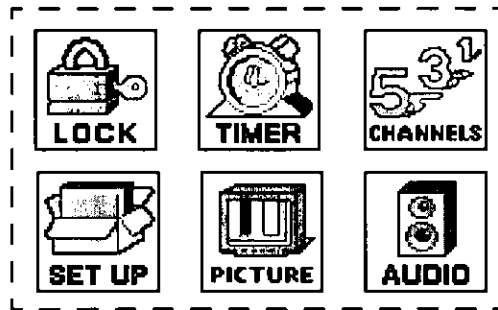

▲▼ FOR MORE FEATURES
PRESS **ACTION** TO SELECT

Note: To exit the Roller Guide Menu, press the left **VOL** (Volume) arrow on the **ACTION** button.

ACTION / Navigation Button

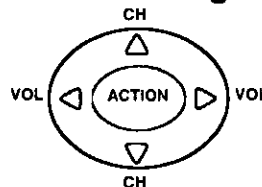

Press the **ACTION** button to select main menu items. Press the **CH** (channel) up/down arrows to highlight sub menus. Press the Right **VOL** (volume) arrow to select and adjust features. Press the **ACTION** button to return to sub menus.

Remote ACTION / Navigation Button





Note: Be careful to press **ACTION** in the middle of the button. If you do not press in the middle of the button, the **CH** (channel) or **VOL** (volume) keys may be activated.



Roller Guide Feature Chart

MENU	DESCRIPTION
	SET UP
<p>LANGUAGES</p>	<input type="checkbox"/> Select English, Spanish, or French menu.
<p>PROG. CHAN (Program Channels)</p>	<input type="checkbox"/> MODE - Select Cable or TV (Antenna). See Installation section in Manual. <input type="checkbox"/> ANTENNA - Select ANT 1 or ANT 2. <input type="checkbox"/> AUTO PROGRAM - Automatically program channels with a signal into memory. <input type="checkbox"/> MANUAL PROGRAM - Manually add or delete channels from memory.
<p>CC (Closed Captioned)</p>	<input type="checkbox"/> CC ON MUTE - Select C1-C4 for Closed Captioning display when the Remote MUTE button is pressed. <input type="checkbox"/> CC MODE - Select T1-T4 or C1-C4 for transmitted information, if available, in large black box.
<p>AUTO POWER</p>	<input type="checkbox"/> AUTO POWER - Select SET to power up the TV at the same time as the Cable Box or other components.
<p>OTHER ADJ. (Adjustments)</p>	<input type="checkbox"/> ASPECT - Will change the screen from 4:3 to 16:9. <input type="checkbox"/> DTV AUTO - Select ON to view digital broadcasts, when available.
	AUDIO
<p>AUDIO ADJ. (Adjustments)</p>	<input type="checkbox"/> MODE - Select STEREO, SAP (Second Audio Program) or MONO. (Use MONO when stereo signal is weak.) <input type="checkbox"/> BASS - Increase or decrease the bass response. <input type="checkbox"/> TREBLE - Increase or decrease the treble response. <input type="checkbox"/> BALANCE - Emphasize the left/right speaker volume. <input type="checkbox"/> NORMAL - Reset BASS, TREBLE and BALANCE to factory default.
<p>SURROUND</p>	<input type="checkbox"/> SPATIALIZER® - Three dimensional surround sound with two speakers.

Roller Guide Feature Chart (Cont.)

<i>MENU</i>	<i>DESCRIPTION</i>
	<p>AUDIO</p>
<p>OTHER ADJ. (Adjustments)</p>	<ul style="list-style-type: none"> <input type="checkbox"/> AI SOUND - Automatically adjust volume to maintain a comfortable listening level. <input type="checkbox"/> SUB WOOFER - Will amplify the low sounds in the broadcast.
<p>SPEAKERS</p>	<ul style="list-style-type: none"> <input type="checkbox"/> ON - Speakers operate normally. <input type="checkbox"/> OFF & VAO (Variable Audio Output) - TV speakers off - audio adjustable by TV. <input type="checkbox"/> OFF & FAO (Fixed Audio Output) - TV speakers off - audio adjustable only by the external amplifier. <input type="checkbox"/> DOLBY & CENTER MODE & FIXED AUDIO MODE - TV speakers provide center speakers for Dolby sound transmission available on video or laser disc.
	<p>TIMER</p>
<p>CLOCK SET</p>	<ul style="list-style-type: none"> <input type="checkbox"/> When set, TIME will display on-screen after pressing POWER button, RECALL button, or changing channels. (Clock must be set to use Timer features.)
<p>SLEEP</p>	<ul style="list-style-type: none"> <input type="checkbox"/> Set timer to turn off TV in 30, 60, or 90 minutes. Select NO to turn timer off.
<p>TIMER 1 TIMER 2</p>	<ul style="list-style-type: none"> <input type="checkbox"/> Set two timers to automatically turn TV on and off at selected times, on selected channels, and on selected days. (Clock must be set to use Timer features.)

Roller Guide Feature Chart (Cont.)

MENU	DESCRIPTION
	PICTURE
<p>VIDEO ADJ. (Adjustments)</p>	<ul style="list-style-type: none"> <input type="checkbox"/> COLOR - Adjust desired color intensity. <input type="checkbox"/> TINT - Adjust natural flesh tones. <input type="checkbox"/> BRIGHTNESS - Adjust dark areas for crisp detail. <input type="checkbox"/> PICTURE - Adjust white areas of picture. <input type="checkbox"/> SHARPNESS - Adjust clarity of outline detail. <input type="checkbox"/> NORMAL- Reset all picture adjustments to factory default settings.
<p>OTHER ADJ. (Adjustments)</p>	<ul style="list-style-type: none"> <input type="checkbox"/> COLOR TEMP - Adjust white balance to COOL (blue), WARM (red) or NORMAL. <input type="checkbox"/> AUTO COLOR - Automatically optimize color adjustment to compensate for signal variations. <input type="checkbox"/> AI PICTURE - This feature increases the resolution in the picture. <input type="checkbox"/> 3D Y/C FILTER - To minimize noise or cross color in the picture.
	CHANNELS
<p>FAVORITES</p>	<ul style="list-style-type: none"> <input type="checkbox"/> CHANNEL SCAN - Select FAV (15 favorites) or ALL channels to scan channels using the CH up/down buttons.
<p>CAPTION</p>	<ul style="list-style-type: none"> <input type="checkbox"/> PRESET CAPTION - Enter channel numbers for preset captions. <input type="checkbox"/> MANUAL CAPTION - Enter channel numbers and captions manually. <input type="checkbox"/> INPUT LABEL - Label video connections for on-screen display of optional equipment.
	LOCK
<p>CHANNEL</p>	<ul style="list-style-type: none"> <input type="checkbox"/> Select channels to lock out for 12, 24, or 48 hours with a secret code.
<p>GAME GUARD</p>	<ul style="list-style-type: none"> <input type="checkbox"/> Lock out video games, cable box, and VCR's from being viewed for 12, 24, or 48 hours with a secret code.
<p>ALL</p>	<ul style="list-style-type: none"> <input type="checkbox"/> Lock out all channels and video inputs for 12, 24, or 48 hours with a secret code.

Special Features

SET UP

Language

In SET UP Menu, select IDIOMA / LANGUE.

Press the ◀ or ▶ to change menu language to ENGLISH, ESPAÑOL, or FRANÇAIS.

Press ACTION to exit menus.

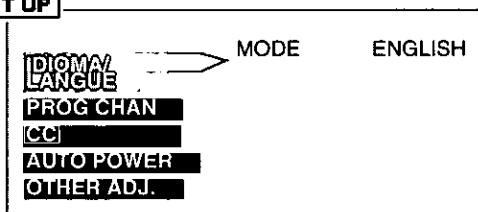

Prog Chan (Program Channels)

In SET UP Menu, select PROG CHAN.

Press the ▲, ▼, ◀ or ▶ to select:

- MODE - TV (antenna) or CABLE MODE depending on the signal source.
- ANTENNA 1 or 2 - Depending on the input on back of TV.
- AUTO PROGRAM - To automatically program all channels with a signal.
- MANUAL PROGRAM - To manually add or delete channels.

Press ACTION to exit menus.

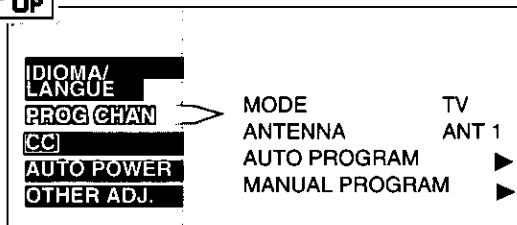

SPECIAL FEATURES

CC (Closed Captioned)

This television contains a built in decoder that is capable of providing a visual depiction of the audio portion. The program viewed must include Close Captioning (CC) for the television to display it. **CC** is displayed in the form of text across the screen (white or colored letters on black background). It allows the viewer to read the dialogue of a television program or other information.

CC Mode

- In Set Up Menu, select **CC** (Closed Caption).
- Press the ▲ or ▼ to select **CC** MODE.
- Press now ◀ or ▶ to select OFF, C1, C2, T1, T2, C3, C4, T3 or T4:
 - CAPTION OFF - Use when Closed Caption is not desired.
 - CAPTION C1 - For video related information that can be displayed (up to 4 lines of script on the screen, where it does not obstruct relevant parts of the picture). Script can be in any language.
 - CAPTION C2 - Another Mode used for video related information.
 - CAPTION C3 and C4 - Other Modes used for video related information.
 - TEXT T1 - Blanks out a large portion of the picture on the television screen, and displays program guide or any other information currently being transmitted.
 - TEXT T2, T3 & T4 - Other Modes that display information and blank out a large portion of the picture on the television screen.
- Press ACTION to exit menus.

CC On Mute

Activates the On screen Closed Caption feature when the MUTE button on the Remote Control is pressed. To deactivate press the MUTE button again.

Note: This feature only functions when the Closed Caption Mode is in the "OFF" position. The program being viewed must be broadcast with Closed Caption. (Refer to your local TV guide).

- In Set Up Menu, select **CC** (Closed Caption).
- Press the ▲ or ▼ to select **CC** ON MUTE.
- Press now ◀ or ▶ to select No, C1, C2, C3, or C4.
- Recommended Set Up for Closed Caption when using the MUTE button:
 - **CC** ON MUTE: C1
 - **CC** MODE: OFF
- Press ACTION to exit menus.
- Press Mute when the program being viewed is broadcast with Closed Caption to activate.

Note: Press MUTE again to deactivate.

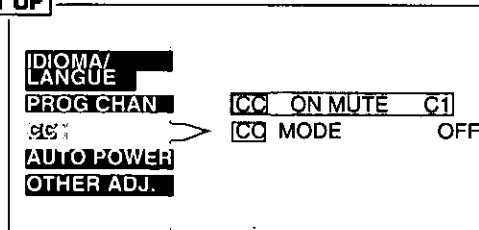

Auto power

In SET UP Menu, select AUTO POWER.

Press the ◀ or ▶ to select SET or OFF.

SET - Will power up the TV at the same time as the Cable Box or other components.

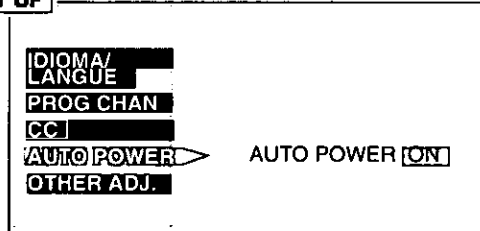
**Other Adj. (Adjustments)**

Press the ▲, ▼, ◀ or ▶ to select OTHER ADJ.

Press the ▲, ▼, ◀ or ▶ to select:

- DTV AUTO ON - to receive digital TV broadcasts using a Panasonic Set-top Box.
- ASPECT - Press ▶ to select between:
 - 4:3 - Standard picture size displayed across the entire viewing screen a full screen height.
 - 16:9 - Picture a full screen width and height. Video formats with aspect ratios greater than 16:9 will be displayed at the proper width, so no video information is lost. Black bars will appear above and below the picture.

Note: *Aspect will only be available if you are in DTV Mode.*

Press ACTION to exit menus.

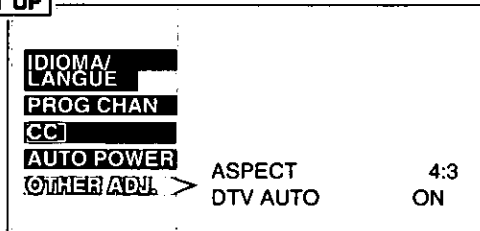
**DTV AUTO - ON**

Leave DTV AUTO - ON for the TV to automatically switch between HD (high definition) and SD (standard definition) formats.

TIMER

Clock Set

Press ▲ or ▼ to select CLOCK SET.

Press the ▲, ▼, ◀ or ▶ to select:

- TIME - Press ◀ or ▶ to set the time.
- DAY - Press ◀ or ▶ to set the day.

Press ACTION to exit menus.

When set TIME will display on the screen after pressing POWER button, RECALL button or changing channels.

Note: Clock must be set to use Timer features.

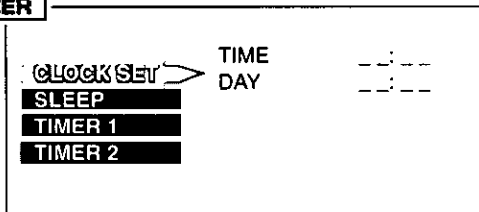

Sleep

Press ▲ or ▼ to select SLEEP.

Press ◀ or ▶ to select:

- HOW LONG ? - Turn TV off in 30, 60 or 90 minutes.
- NO - To turn off timer.

Press ACTION to exit menus.

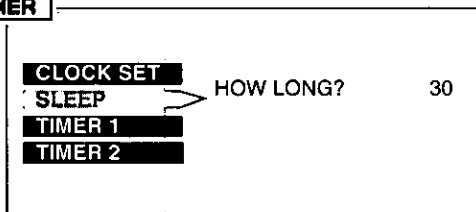

Note: SLEEP and TIMER features are unavailable when AUTO POWER is on.

Timer 1 and Timer 2

In **TIMER** menu select two timers, **TIMER 1** and **TIMER 2**, to turn the TV on and off at selected times, on selected channels, and on selected days

Press **▲** or **▼** to select **TIMER 1** or **TIMER 2**.

Press **◀**, **▶**, **◀** or **▶** to select:

- DAY** - Press **◀** or **▶** to set the day.
- ON TIME** - Press **◀** or **▶** to set the hour, and minutes.
- OFF TIME** - Press **◀** or **▶** to set the hour, and minutes.
- ENTER CHANNEL** - Press **◀** or **▼** to select the channel.

Press **ACTION** to exit menus.

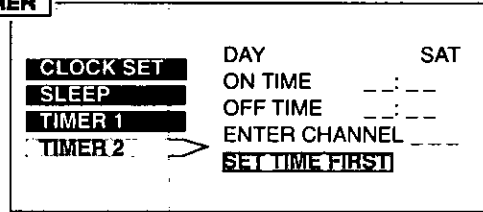

Note: *TIME must be entered in **CLOCK SET** to operate **TIMER** features.*



Turn Off After 90 Minutes

The TV automatically turns OFF after 90 minutes when turned on by the **TIMER**. If the OFF time is selected or if any key is pressed, the automatic OFF after 90 minutes will be cancelled.



TIMER Activation

The **TIMER** is active when the TV is OFF or ON. The TV will switch to the selected channel at the selected time set in the **TIMER**.

PICTURE

Video Adj. (Adjustments)

Use these Video Adjustments to improve the picture quality.

Press ▲ or ▼ to Select VIDEO ADJ.

Press ◀ or ▶ to select:

- COLOR - Adjusts desired color intensity.
 - TINT - Adjusts natural flesh tones.
 - BRIGHTNESS - Adjusts dark areas for crisp detail.
 - PICTURE - Adjusts white areas of picture.
 - SHARPNESS - Adjusts clarity of outline detail.
 - NORMAL SET - Reset all picture adjustments to factory default settings.
- Press ACTION to exit menus.

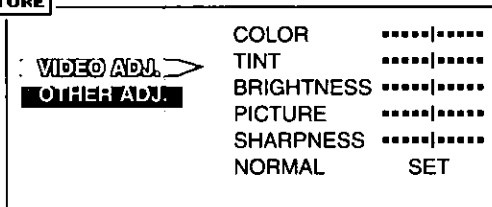

Other Adj. (Adjustments)

Use this picture adjustments to digitally improve the picture quality.

Press ▲ or ▼ to select OTHER ADJ.

Press ◀ or ▶ to select:

- COLOR TEMP (temperature) - To increase or decrease WARM (red) and COOL (blue) colors to suit personal preferences.
 - AUTO COLOR ON - To maintain consistent color and tint.
 - AI PICTURE ON - To optimize contrast.
 - 3D Y/C FILTER ON - To minimize noise or cross color in the picture.
- Press ACTION to exit menus.

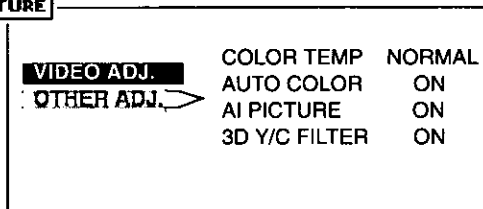

Note: If the picture does not look natural, turn 3D Y/C OFF.

AUDIO

Audio Adj. (Adjustments)

Press ▲ or ▼ to select AUDIO ADJ.

Press the ▲, ▼, ◀ or ▶ to select:

- STEREO - (stereo sound).
- SAP - (second audio program) Sound in a different language, when available.
- MONO - (monaural sound).
- NORMAL - Press ◀ or ▶ to select ON or SET.
 - ON - Will allow you to adjust Bass, Treble and Balance.
 - SET - Will reset Bass, Treble and Balance to the factory default.

Press ACTION to exit menus.



	MODE	
AUDIO ADJ.	STEREO SAP MONO ON	
OTHER ADJ.	BASS
SURROUND	TREBLE
SPEAKERS	BALANCE
	NORMAL	SET

Other Adj. (Adjustments)

Press ▲ or ▼ to select OTHER ADJ.

Press ◀ or ▶ to select:

- AI SOUND ON - Will adjust the volume automatically to maintain a comfortable listening level. For example, when the broadcast program switches to a commercial, sound level will be maintained close to the level of the broadcast program.
- SUB WOOFER ON - Will amplify the low sounds in the broadcast.

Press ACTION to exit menus.

Note: These features are only available when SPEAKERS are ON.



	AI SOUND	OFF
OTHER ADJ.	SUB WOOFER	OFF
SURROUND		
SPEAKERS		

Surround

Press ▲ or ▼ to select SURROUND.

Press ◀ or ▶ to select SPATIALIZER ON or OFF.

Press ACTION to exit menus.



```
AUDIO ADJ.  
OTHER ADJ.  
SURROUND > SPATIALIZER ON  
SPEAKERS
```

Speakers

Press ▲ or ▼ to select SPEAKERS.

Press ◀ or ▶ to select ON, OFF VARIABLE AUDIO OUT, OFF & FIXED AUDIO OUT, DOLBY CENTER MODE & FIXED AUDIO MODE.

Press ACTION to exit menus.



```
AUDIO ADJ.  
OTHER ADJ.  
SURROUND  
SPEAKERS > ON
```

CHANNELS

Favorites

Press ▲ or ▼ to select FAVORITES.

Press the ▲, ▼, ◀ or ▶ to select:

- CHANNEL SCAN
 - FAV - To enter 15 favorite channels.
 - ALL - To scan all channels when using the up/down CH buttons.
- ENTER CHANNEL - Press ◀ or ▶ to enter the channel you want to add or delete.
- FAVORITE CHANNELS - The channel numbers will display in blue, press ◀ or ▶ to add or delete.

Press ACTION to exit menus.

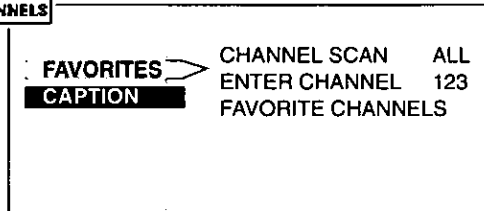
**Caption**

Press ▲ or ▼ to select CAPTION.

Press the ▲, ▼, ◀ or ▶ to select:

- PRESET CAPTION - To enter channel labels for popular TV stations.
- MANUAL CAPTION - To enter numbers and captions manually.
- Select INPUT LABEL- To label video input connections for on-screen display by source (VCR, DVD, etc.). Press right VOL arrow on ACTION button to access sub menus.

Press ACTION to exit menus.

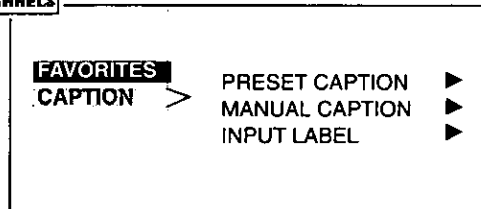

LOCK

Channel

Press ▲ or ▼ to select CHANNEL.

Press ▲ or ▼ ◀ or ▶ to select:

- LOCK THESE CHANNEL - Press ◀ or ▶ to select the position for the number, then press ▲ or ▼ to select the number or use the numeric keypad.
- HOW LONG? - Press ▶ to lock out for 12, 24, or 48 hours with a secret code.
- ENTER CODE - Use the numeric keypad to enter a three-digit secret code.
- SET - Press ◀ or ▶ to select:
 - NO - To cancel lock.
 - ▶ - To lock the channels.

Press ACTION to exit menus.

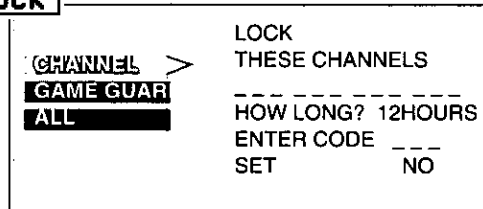

Game Guard

Press ▲ or ▼ to select GAME GUARD.

Press the ▲, ▼, ◀ or ▶ to select:

- LOCK CH 3, CH 4, AND VIDEO INPUTS
- HOW LONG? - Press ▶ to select for 12, 24, or 48 hours.
- ENTER CODE - Use the numeric keypad to enter a three-digit secret code.
- SET - Press ◀ or ▶ to select:
 - NO - To cancel lock.
 - ▶ - To lock the channels.

Press ACTION to exit menus.

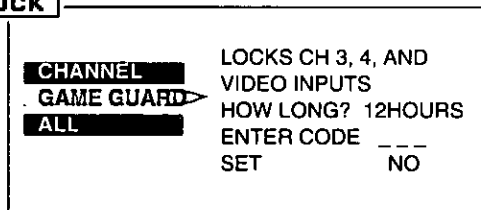

All

Press ▲ or ▼ to select ALL.

Press the ▲, ▼, ◀ or ▶ to select:

- LOCK ALL CHANNELS AND VIDEO INPUTS.
- HOW LONG? - Press ▶ to select for 12, 24, or 48 hours.
- ENTER CODE - Use the numeric keypad to enter a three-digit secret code.
- SET - Press ◀ or ▶ to select:
 - NO - To cancel lock.
 - ▶ - To lock channels.

Press ACTION to exit menus.

Unlock CHANNEL, GAME GUARD or ALL by reentering the same three-digit secret code.

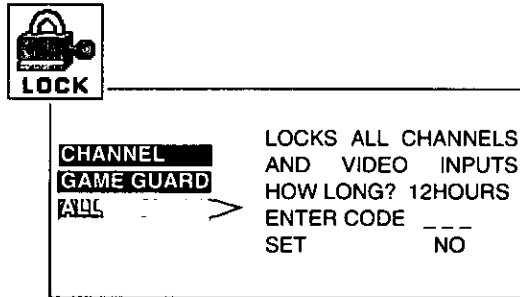

Note: Understand how to unlock CHANNELS, GAME GUARD, and ALL before locking. Use a code that is easy to remember or record it in a safe place.

**Unlocking Lock**

If you do not remember your code, the LOCK will unlock in 12, 24, or 48 hours depending on last selection.

Unlocking Channel, Game Guard, and All

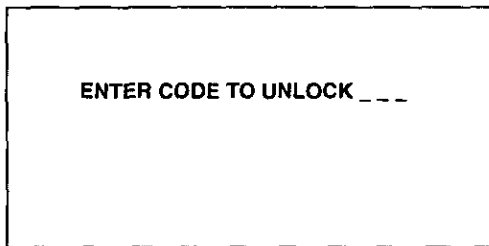

Enter the same three-digit code.



If the three-digit code is not the same as entered previously.

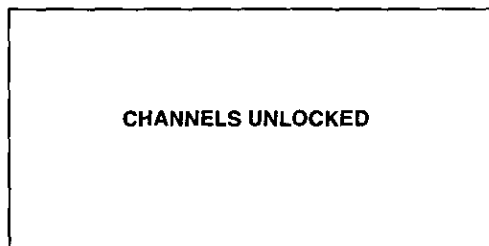

If the same three-digit code is used.

Digital TV - Set-Top Box (DTV-STB) Connection

Use this diagram to connect the Panasonic DTV-STB (Digital TV-Set-Top Box) to the back of your TV.

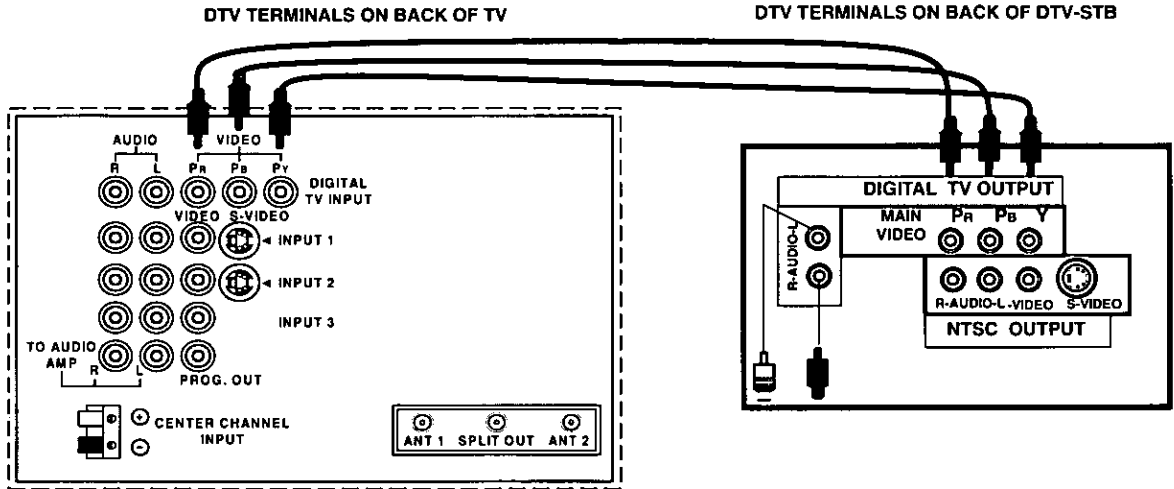

Note: There are three video inputs, Y, Pb, and Pr. Separate component color inputs provide luminance and color separation. Use the L (left) and R (right) audio inputs.

Front Audio/Video Connections

Open the door on the TV front panel to use the connections for your optional equipment.

INSIDE TV FRONT PANEL



IR Mouse / G - Link

IR Mouse / G - Link is not used.

Glossary

Digital Television

Digital Television (DTV) broadcasts are scheduled to become available in 10 major U.S. markets. Broadcasts will be in both high definition (HDTV) and standard definition (SDTV). The HDTV signal formats are 1080i (interlaced scan) and 720p (progressive scan). SDTV signal formats are 480i and 480p.

SDTV-Compatible (480p)

SDTV-compatible TV models process and display the standard definition output with the use of a Panasonic DTV-STB at 480 lines, interlaced or progressive scan. When DTV programming is available, you can view it in the standard format, either 4:3 aspect ratio or 16:9 aspect ratio.

DTV Compatibility of CT-32XF55

This TV is capable of displaying only the 480p SDTV signal using the Panasonic DTV-STB, model TU-DST50. In order to view DTV programming, the TV must be connected to DTV-STB component video inputs (Y, P_R, P_B) and audio inputs and in DTV mode. A DTV signal must be available in your area and the DTV-STB must be tuned to the proper channel.

Progressive Scan

Progressive scan de-interlaces the incoming signal and progressively scans the image. This allows you to sit very close to the TV and not see the thin black horizontal scan lines (venetian blind effect) associated with an interlaced picture.

Frequently Asked Questions About Digital TV

What is digital TV (DTV)?

In April, 1997, the FCC (Federal Communications Commission) announced that, by 2006, all television broadcasting will be digital. Digital TV broadcasting delivers crystal-clear pictures, approaching the quality of 35mm movies and CD (compact disc) sound. Digital broadcasts include both High Definition Television (HDTV) and Standard Definition Television (SDTV). Broadcasters may choose their own broadcast formats.

HDTV (High Definition Television)

One form of digital broadcasting is HDTV, which provides the highest resolution picture. Besides incredible picture, the sound is available in the 5.1 channel surround sound.

SDTV (Standard Definition Television)

Another form of digital broadcasting is SDTV, which provides lower resolution, but still presents a very sharp, clear picture. Lower resolution allows broadcasters to transmit more than one program per channel.

When will TV stations start broadcasting digital signals?

Television stations are required to continue broadcasting regular TV signals along side the digital signals until 2006. Cable TV and satellite TV are not affected by this FCC ruling.

All stations are required to become digital by 2006. This will be an evolutionary process. According to the FCC, digital broadcasting must be available in the top ten markets, covering 30% of households by May 1999. By the end of 1999, digital broadcasting must be available in the top 30 markets, covering 50% of households.

Will I be able to adapt my current TV to receive digital broadcasts?

Manufacturers will offer a digital TV set-top box (DTV-STB) which will allow current televisions to display digitally broadcast programs. The picture and sound quality will be about the same as small dish digital satellite systems today.

Conventional televisions (non-digital televisions) will not be able to display the HDTV resolution quality or sound.

















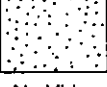

What digital formats will broadcasters use?

There are presently four DTV formats: 1080i (interlaced), 720p (progressive), 480i and 480p. The higher numbers indicate a higher resolution picture.

In an interlaced picture, the odd numbered lines (picture information) are scanned first creating field 1 and then the even numbered lines are scanned, creating field 2. The two fields are then interlaced to provide the entire image (one frame). This process happens in 1/30th of a second and is invisible to the human eye. In progressive scanning, all lines in the entire frame are scanned sequentially in 1/60th of a second. Broadcasters may choose to transmit different levels of resolution throughout the day, broadcasting day programs in SDTV and night sports and movies in HDTV.

Troubleshooting Chart

Before calling for service, determine the symptoms and follow suggested solutions.

<i>AUDIO</i>	<i>VIDEO</i>	<i>Solutions</i>
 Noisy Audio	 Snowy Video	Adjust Antenna Location and Connection
 Noisy Audio	 Multiple Image	Adjust Antenna Location and Connection Check Antenna Lead-in Wire
 Noisy Audio	 Interference	Move TV from Electrical Appliances, Lights, Vehicles, and Medical Equipment
 No Audio	 Normal Video	Increase Volume Check Mute Check TV SPEAKERS on/off Change Channel
 Noisy Audio	 No Video	Set TV or Cable Mode Properly Check Antenna Cables
 No Audio	 No Video/No PIP	Check Power Cord is Plugged into Active Outlet Adjust Brightness and Audio Controls Change Channel Check Cable Connections Program the Remote Control Again Check Second Video Source Operation
 Normal Audio	 No Color	Adjust Color Settings Change Channel
 Normal Audio	 Discoloration	Adjust Geomagnetic Corr (Correction) in the SET-UP menu (some models)
 Wrong Audio	 Normal Video	Check Audio Is Set To Stereo Or Mono, Not SAP
 Normal Audio	 Normal Video	Replace Remote Control Batteries
Intermittent Remote Control Operation		

Panasonic®

Téléviseur-moniteur avec système SuperFlat^{MD}
Manuel d'utilisation

CT-32XF55C

GAOO

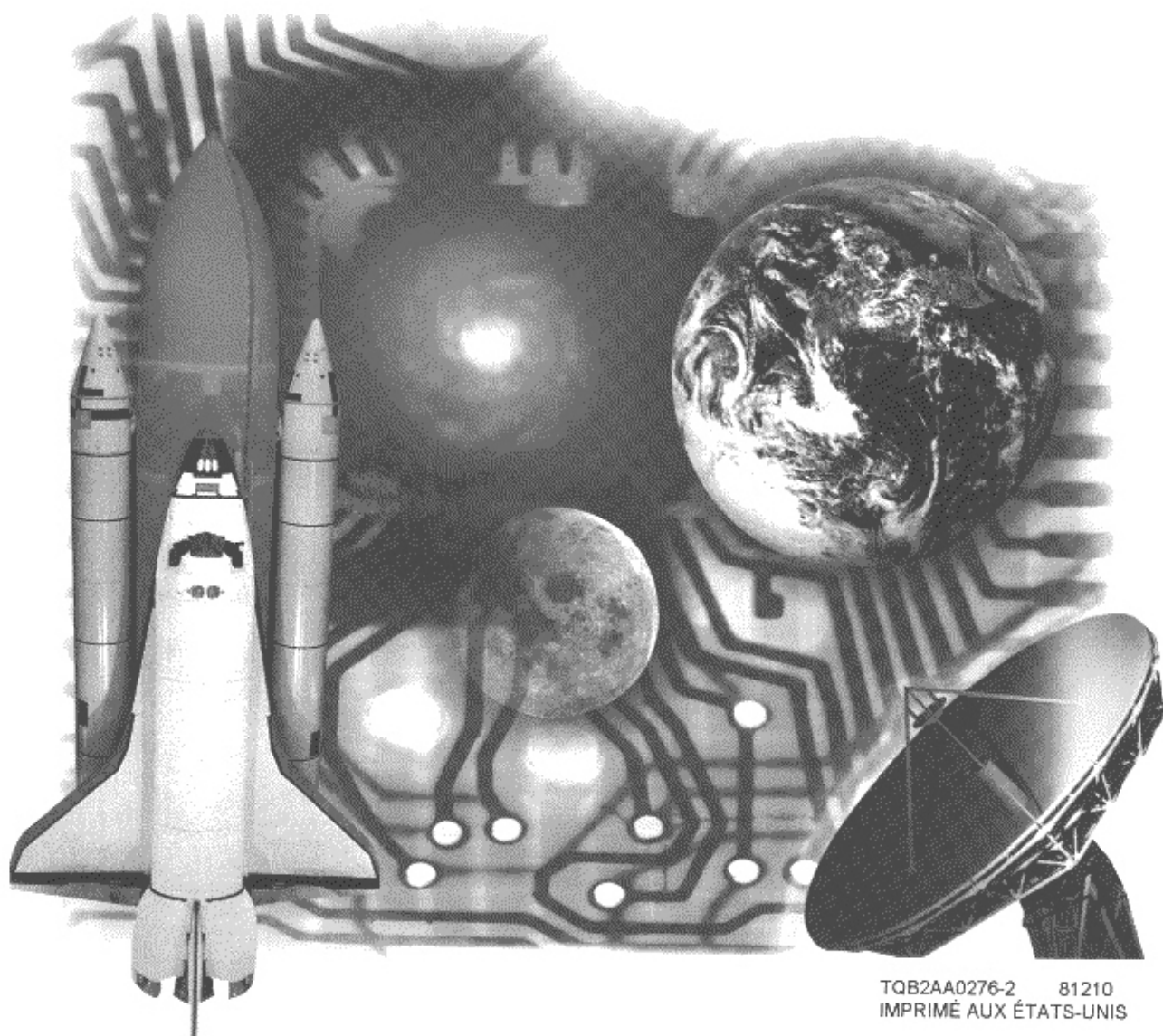

TQB2AA0276-2 81210
IMPRIMÉ AUX ÉTATS-UNIS

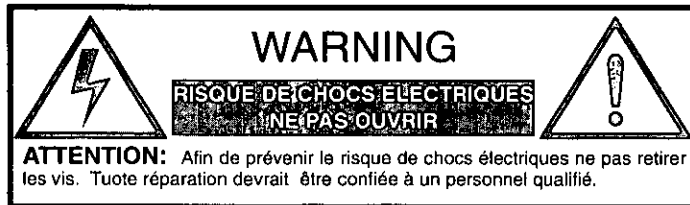

Le symbole de l'éclair dans un triangle équilatéral indique la présence d'une tension suffisamment élevée pour engendrer un risque de chocs électriques.



Le point d'exclamation dans un triangle équilatéral indique que le manuel d'utilisation inclus avec l'appareil contient d'importantes recommandations quant au fonctionnement et à l'entretien de ce dernier.

AVERTISSEMENT: Afin de prévenir les risques d'incendie ou de chocs électriques, ne pas exposer l'appareil à la pluie ou à l'humidité.

Certaines caractéristiques sonores de ce produit, fabriquées avec l'autorisation de Desper Products, Inc., dont le Spatializer® et le dispositif «carré circulaire», sont des marques déposées détenues par Desper Products, Inc.

Panasonic Canada Inc.
5570, Ambler Drive
Mississauga (ONTARIO)
Canada L4W 2T3
Tél: (905) 624-5010
Télécopieur: (905) 238-2360
www.panasonic.ca/fdbcka.htm

Table des matières

Félicitations	2
Dossier du client	2
Entretien et nettoyage	2
Spécifications	2
Remarques importantes	3
Emplacement du téléviseur	3
Branchement de sources auxiliaires	3
Cordon d'alimentation	3
Câble / Antenne	3
Préparatifs	4
Étape 1 - Branchement du fil d'alimentation	4
Étape 2 - Branchement de l'antenne sans câblosélecteur	4
Étape 2a- Branchement de l'antenne avec câblosélecteur	4
Étape 3 - Mise en contact	5
Étape 4 - Menu à tambour	5
Étape 4a- Touche ACTION / de navigation	6
Étape 5 - Langues	6
Étape 6 - Programmation des canaux	6
Installation	7
Branchement de l'antenne avec un magnétoscope	7
Branchement de l'antenne avec un magnétoscope et un câblosélecteur	8
Branchement de sources auxiliaires	9
Branchement à un amplificateur audio	9
Branchement à la prise Prog. Out	9
Branchement à un système Cinéma maison	10
Fonction image sur image	11
Avec ou sans un magnétoscope et un câblosélecteur	11
Avec magnétoscope - Sans câblosélecteur	12
Menu à tambour	13
Touche ACTION / de navigation	13
Table des rubriques du menu à tambour	14
Caractéristiques spéciales	17
Langues	17
Programmation des canaux	17
[CC] Sous-titres	18
Alimentation automatique	19
Autres réglages	19
Horloge	20
Sommeil	20
Minuterie 1 et 2	21
Réglages vidéo	22
Autres réglages	22
Réglages audio	23
Autres réglages	23
Son ambiophonique	24
Canaux favoris	25
CH CAP (Sigle canal)	25
Verrouillage de canaux et de jeux vidéo (entrée vidéo)	26
Déverrouillage	28
Branchement du décodeur de télévision numérique (DTV-STB)	29
Glossaire	30
Télévision numérique	
Questions fréquemment demandées	31
Guide de dépannage	32

FÉLICITATIONS

Félicitations

Votre nouveau téléviseur se situe à la fine pointe de la technologie pour vous offrir une image et un son de la plus haute qualité tout en comportant un jeu complet de prises audio et vidéo pour une parfaite intégration à votre système Cinéma maison. Le signal de la télévision standard est affiché selon un format progressif, ce qui assure une image claire et nette sans lignes de balayage visibles. Votre téléviseur est aussi un téléviseur numérique (DTV). Lorsque relié à un décodeur de télévision numérique Panasonic, le téléviseur est en mesure de présenter une image de définition standard (SDTV) selon le format 480p en mode de haute définition (HDTV) selon le format de 1080i. Conçu pour vous offrir de longues années d'agrément, votre téléviseur a fait l'objet en usine de mises au point et de vérifications aussi rigoureuses que minutieuses.

Dossier du client

Les numéros de modèle et de série sont inscrits sur le panneau arrière de l'appareil. Veuillez les noter dans l'espace ci-dessous et conserver ce manuel comme registre de votre achat. Cela en facilitera l'identification en cas de perte ou de vol.

Numéro de
modèle
Numéro de
série

Entretien et nettoyage

Écran (Couper le contact)

L'écran de projection comporte un système de lentille de haute précision avec protecteur d'écran.

L'écran peut être nettoyé à l'occasion en prenant les précautions suivantes:

- Utiliser de l'eau légèrement savonneuse ou du nettoyant à vitres avec un chiffon propre.
 - NE JAMAIS UTILISER DE NETTOYANTS ABRASIFS.
 - Ne jamais utiliser de détergent à lessive ou pour lave-vaisselle.
 - Ne jamais utiliser d'alcool, d'ammoniaque ou de produits à base de pétrole.
- Éviter une humidité excessive et bien essuyer.
 - S'assurer qu'aucun liquide ne pénètre dans l'appareil.
- Protéger l'écran contre tout heurt.

Coffret et télécommande

- Éviter une humidité excessive et bien essuyer. Nettoyer avec un chiffon humide ou humecté d'eau savonneuse.
- Ne jamais utiliser de benzène, de solvant ou de produits nettoyants à base de pétrole.

Spécifications

Alimentation	CT-32XF55	120 V c.a.; 60Hz
Bloc d'accord - 181 canaux		VHF-12; UHF-56; Câble-125
Prises d'entrée vidéo		1V c-à-c., 75 ohms prise, de type phono
Prises d'entrée audio		500 mV eff, 47 kilohms
Prise de sortie Ampli audio		0-2.0 V eff, 4.7 kilohms
Prises d'entrée S-VHS		Adaptateur S-Vidéo (Y-C)
Prise d'entrée numérique (Y/ Pb /Ps)		75 ohms, prise de type phono

Les spécifications peuvent être modifiées sans préavis.

Remarques importantes

Emplacement du téléviseur

Cet appareil peut être utilisé avec une unité murale. Pour de plus amples détails, consulter un détaillant.

- Protéger l'appareil contre les rayons solaires, l'éclairage intense et les reflets.
- Protéger l'appareil contre la chaleur ou l'humidité excessive. Une aération insuffisante pourrait endommager des composants internes.
- Un éclairage fluorescent peut réduire la portée de la télécommande.
- Éviter de placer le téléviseur à proximité d'un appareil dégageant un champ magnétique, notamment des moteurs, des ventilateurs ou des haut-parleurs externes.

Branchement de sources auxiliaires

Les branchements à d'autres appareils devraient être faits avec des câbles audio et vidéo blindés. Pour de meilleurs résultats:

- Utiliser des câbles coaxiaux blindés de 75 ohms.
- Vérifier le type des connecteurs de sortie et d'entrée sur les appareils en question.
- Déterminer la longueur appropriée des câbles.

Cordon d'alimentation

ATTENTION: AFIN DE PRÉVENIR TOUT RISQUE D'ÉLECTROCUTION, INSÉRER À FOND LA LAME LA PLUS LARGE DE LA FICHE DANS LA FENTE LA PLUS LARGE DE LA PRISE. NE PAS UTILISER UNE PRISE DANS LAQUELLE LA LAME POLARISÉE NE PEUT ÊTRE INSÉRÉE COMPLÈTEMENT. POUR LES MODÈLES NE POSSÉDANT PAS DE FICHE D'ALIMENTATION POLARISÉE, IL EST NÉCESSAIRE D'UTILISER UN ADAPTATEUR SECTEUR AVEC MISE À LA TERRE.



Fiche polarisée

Câble / antenne

Pour assurer une réception de qualité optimale, le raccordement à une antenne ou à la câblodistribution est nécessaire.

Branchement à la câblodistribution

Brancher le téléviseur au câble de la compagnie de câblodistribution ou sélectionner Antenne 1 ou 2 (ANT1 ou ANT2) si vous n'avez pas de câble.

Nota: Il peut être nécessaire d'utiliser un câblesélecteur pour assurer une réception de qualité optimale. Pour des renseignements sur la compatibilité, consulter la compagnie de câblodistribution.

Câble de la compagnie de câblodistribution



75 Ohms VHF/UHF
(sur le panneau arrière)

Branchement à une antenne

- Pour une bonne réception des canaux VHF/UHF, le branchement à une antenne est nécessaire. Une antenne extérieure donnera de meilleurs résultats.
- Si le signal de l'antenne 1 ou 2 est sélectionné, choisir le mode TÉLÉ sous la rubrique PROG. CANAL (Programmation des canaux) du menu SET UP (RÉGLAGE).

Câble d'antenne

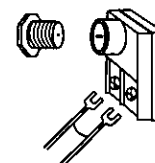

Préréglage du mode "Câble"

Le mode "Câble" est préréglé en usine. Les utilisateurs dont le téléviseur est branché à une antenne doivent modifier le mode antenne au menu des réglages.

Étape 1 - Branchement du fil d'alimentation

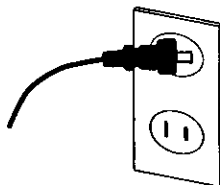

Étape 2 - Branchement de l'antenne sans câblosélecteur

Brancher l'appareil de la manière indiquée à la câblodistribution (sans câblosélecteur) ou à l'antenne.

Nota: *Aucun raccordement supplémentaire pour la fonction d'image sur image.*

Câble de la compagnie de câblodistribution ou antenne

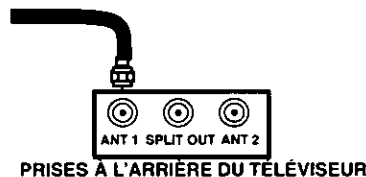

Étape 2a- Branchement de l'antenne avec câblosélecteur

Brancher l'appareil de la manière indiquée avec un câblosélecteur.

Nota: *Aucun raccordement supplémentaire pour la fonction d'image sur image*

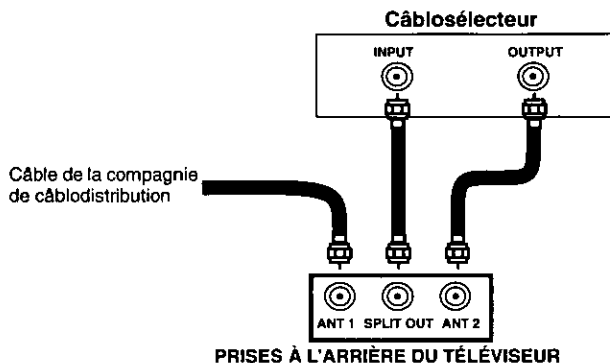

Nota: *À la rubrique ALIM. AUTO au menu des réglages (SETUP), sélectionner CONTACT AUTO EF pour que le téléviseur se mette en fonction en même temps que le câblosélecteur ou les autres appareils.*

Marche à suivre

- La télécommande doit avoir été programmée avec les codes fournis afin de permettre le fonctionnement du câblosélecteur. (Consulter la procédure de programmation de la télécommande.)
- Appuyer sur la touche **TV** de la télécommande.
- Dans le menu des réglages (SETUP) à la rubrique de programmation des canaux, sélectionner ANT2 pour le visionnement avec un câblosélecteur.
- Syntoniser le canal approprié pour le câblosélecteur (canal 3 ou 4).
- Appuyer sur la touche **CBL** de la télécommande.
- Sélectionner les canaux du câblosélecteur en appuyant sur les touches de syntonisation **CH** ou sur les touches numériques de la télécommande.

Étape 3 - Mise en contact

Appuyer sur la touche **TV** de la télécommande. 

Appuyer ensuite sur l'interrupteur. 

Étape 4 - Menu à tambour

Pour afficher le **menu à tambour^{MC*}**, appuyer sur la touche **ACTION** au centre de la manette de commande bleue de la télécommande. Appuyer sur l'une ou l'autre des touches de syntonisation **CH** pour faire tourner le menu à tambour. Pour quitter le menu, appuyer sur la touche **VOL** (volume) de gauche.

* Brevet américain en instance

Panasonic

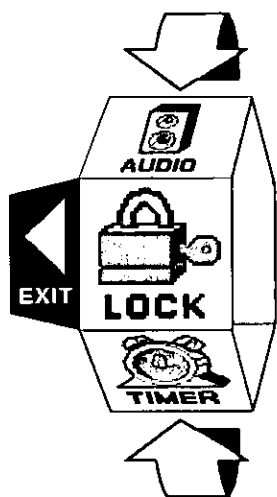

SÉLECTIONS DU MENU À TAMBOUR

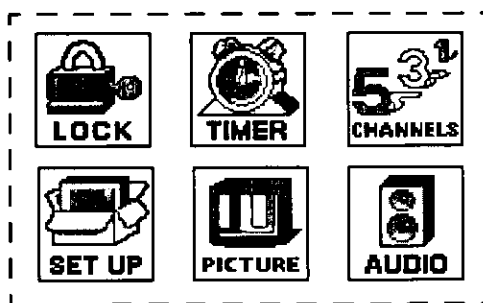

 AUTRES CARACT.:
ACTION POUR SÉLECTION

Nota: Pour quitter le menu, appuyer sur la touche **VOL** (volume) de gauche.

Étape 4a- Touche **ACTION** / de navigation

Appuyer sur la touche **ACTION** pour sélectionner les rubriques du menu principal. Appuyer sur les touches de syntonisation **CH** pour mettre la rubrique en surbrillance. Appuyer sur la touche **VOL** de droite pour sélectionner et régler les paramètres. Pour revenir aux sous-menus, appuyer sur la touche **ACTION**.

Touche **ACTION** / de navigation

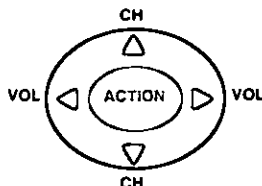

Nota: S'assurer d'appuyer sur la touche **ACTION** au centre de la manette. Sinon, les fonctions de réglage du volume et de syntonisation pourraient être activées.

Étape 5 - Langues

Dans le menu SETUP (RÉGLAGE), sélectionner IDIOMA / LANGUE.
Appuyer sur ◀ ou ▶ pour changer la langue en ENGLISH, ESPAÑOL, ou FRANÇAIS.
Appuyer sur ACTION pour quitter.

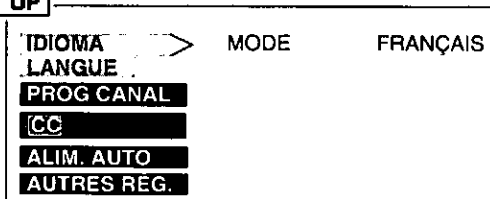

Étape 6 - Programmation des canaux

Dans le menu SETUP (RÉGLAGE), sélectionner PROG. CANAL pour les réglages suivants.
Appuyer sur ▲, ▼, ◀ ou ▶ pour sélectionner:

- MODE CÂBLE / MODE TÉLÉ - Sélectionner MODE pour alterner entre le mode télé (antenne) et le mode câble selon le signal.
- ANTENNE - Sélectionner ANTENNE pour alterner entre ANT 1 et 2 selon le branchement.
- PROG. AUTO - Sélectionner PROG. AUTO pour la programmation automatique des canaux avec un signal.
- PROG. MANUELLE - Sélectionner PROG. MANUELLE pour ajouter ou supprimer manuellement un canal en mémoire.

Appuyer sur ACTION pour quitter.

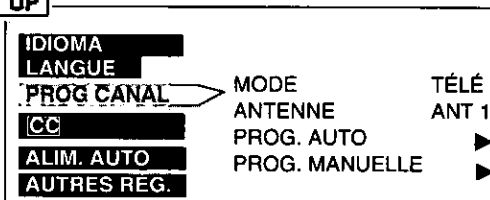

Branchement de l'antenne avec un magnétoscope

Brancher l'appareil de la manière indiquée à un magnétoscope.

Nota: Aucun raccordement supplémentaire pour la fonction d'image sur image.
Lors du branchement aux prises S-Vidéo (1 ou 2), utiliser un câble S-Vidéo au lieu d'un câble vidéo ordinaire.

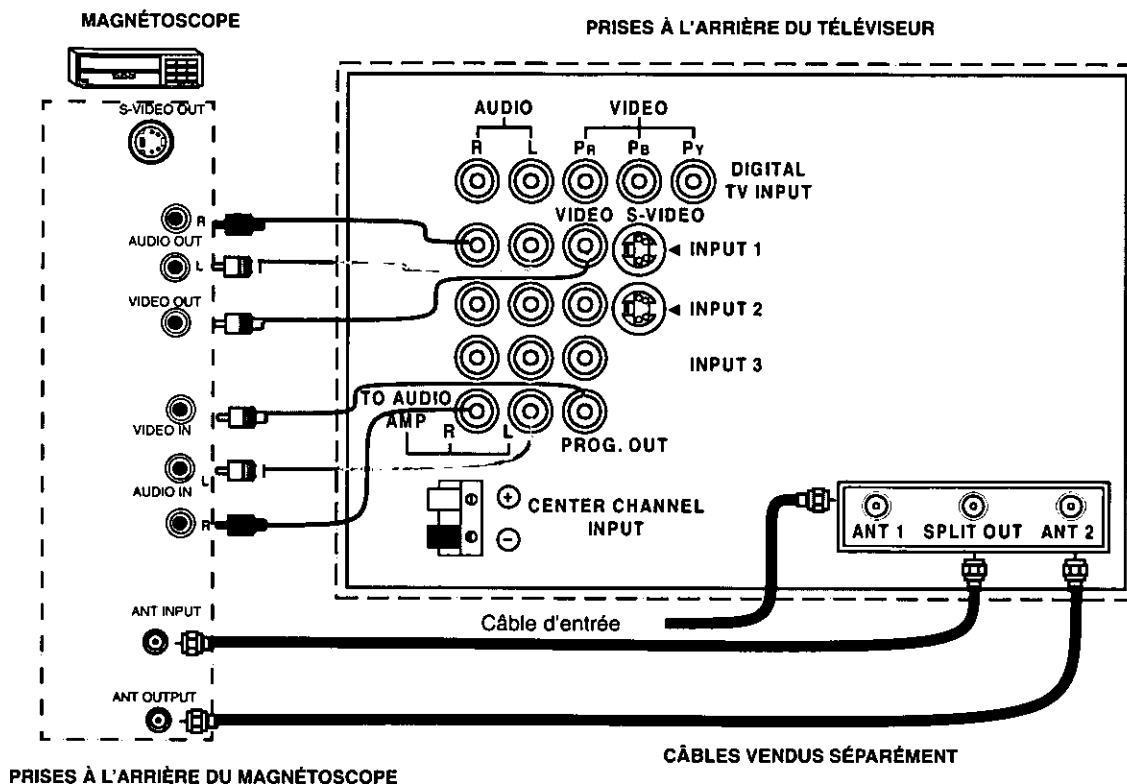

Marche à suivre

- La télécommande doit avoir été programmée avec les codes fournis afin de permettre le fonctionnement du magnétoscope. (Consulter la procédure de programmation de la télécommande.)
- Appuyer sur la touche **TV** de la télécommande.
- Dans le menu des réglages (SETUP) à la rubrique de programmation des canaux, sélectionner Télé ou Câble et ANT 1, au besoin.

Branchement de l'antenne avec un magnétoscope et un câblosélecteur

Brancher l'appareil de la manière indiquée à un magnétoscope et à un câblosélecteur.

Nota Lors du branchement aux prises S-Vidéo (1 ou 2), utiliser un câble S-Vidéo au lieu d'un câble vidéo ordinaire.

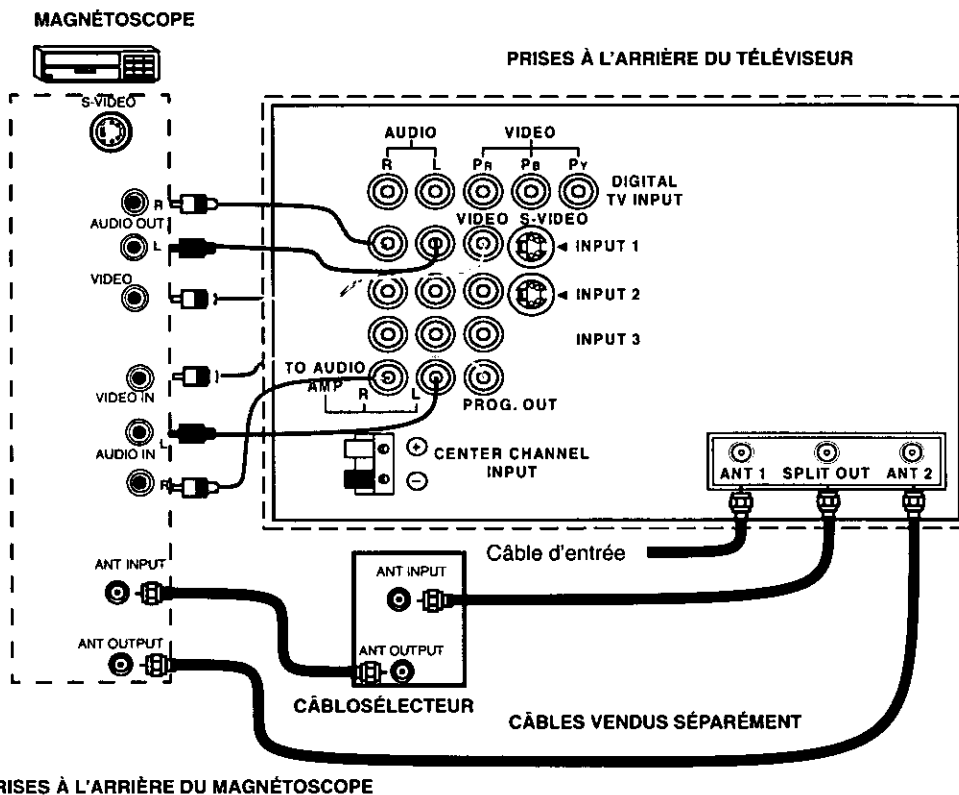

Marche à suivre

- La télécommande doit avoir été programmée avec les codes fournis afin de permettre le fonctionnement du magnétoscope et du câblosélecteur. (Consulter la procédure de programmation de la télécommande.)
- Appuyer sur la touche **TV** de la télécommande.
- Dans le menu des réglages (SETUP) à la rubrique de programmation des canaux, sélectionner **ANT 2** pour le visionnement avec un câblosélecteur.
- Syntoniser le canal approprié pour le câblosélecteur (canal 3 ou 4).
- Appuyer sur la touche **CBL** de la télécommande.
- Sélectionner les canaux du câblosélecteur en appuyant sur les touches de syntonisation **CH** ou sur les touches numériques de la télécommande.
- Syntoniser le canal 3 ou 4 sur le magnétoscope.

Branchement de sources auxiliaires

Des magnétoscopes, lecteurs de vidéodisques, consoles de jeu et récepteurs DSS peuvent également être branchés à la prise d'antenne. Se reporter au manuel de l'utilisateur afférent à l'appareil utilisé.

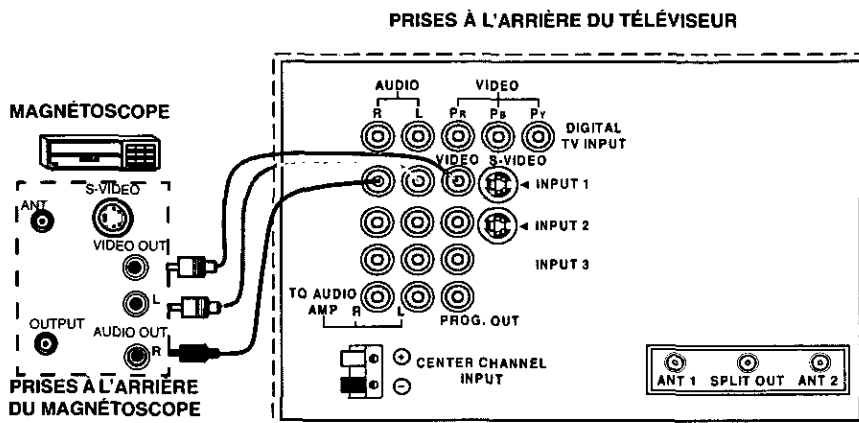

Marche à suivre

1. Brancher l'équipement de la manière indiquée aux prises d'entrée audio/vidéo à l'arrière du téléviseur.
2. Sélectionner le mode vidéo approprié en appuyant sur la touche **TV/ VIDEO**.
3. Faire fonctionner l'équipement branché conformément aux instructions du manufacturier.

Nota: Le raccordement à la prise **S-VIDEO** est facultatif et invalide automatiquement la prise d'entrée vidéo normale.

Branchement à un amplificateur audio (Prise to audio AMP)

Pour faire l'écoute sur une chaîne stéréo, relier le téléviseur à la prise d'entrée d'un amplificateur audio externe.

Nota: Les prises "TO AUDIO AMP" ne peuvent être utilisées pour le branchement direct de haut-parleurs externes.

Réglages audio

1. Sélectionner **HAUT-PARLEUR EF** au menu **AUDIO**.
2. Régler le volume sur l'amplificateur à son plus bas niveau.
3. Régler le volume sur le téléviseur au niveau voulu.
4. Régler le volume sur l'amplificateur à un niveau correspondant à celui sur le téléviseur.
5. Sélectionner **SOURCE AUDIO, EXT & VAO** (sortie audio variable) dans le menu **AUDIO** pour contrôler les haut-parleurs avec le téléviseur ou sélectionner **EXT & FAO** (sortie audio fixe) pour le contrôle à partir d'un amplificateur externe.
6. Le volume, la commande de sourdine, les graves, les aigus et l'équilibre peuvent désormais être réglés sur le téléviseur avec la sortie audio variable.

Branchement à la prise PROG. OUT

Pour visionner le signal traité par le téléviseur sur un équipement vidéo auxiliaire, brancher ce dernier à la prise **PROG. OUT** à l'arrière du téléviseur.

Marche à suivre

1. Raccorder l'équipement vidéo auxiliaire à la prise **PROG. AUTO** (vidéo et audio R/L) de la manière illustrée.
2. Le signal acheminé à la prise **PROG. OUT** est identique à celui affiché à l'écran du téléviseur.
3. Se reporter au manuel afférent à l'équipement utilisé pour les instructions relatives à l'enregistrement et au visionnement.

Branchement à un système cinéma Maison

Pour utiliser les haut-parleurs du téléviseur comme haut-parleurs de canal central au sein d'un système Cinéma maison, raccorder un amplificateur ambiophonique à la prise CENTER CHANNEL INPUT sur le panneau arrière. Dans le menu AUDIO, sélectionner H-P CENTRE et SORTIE AUDIO FIXE à la rubrique des haut-parleurs.

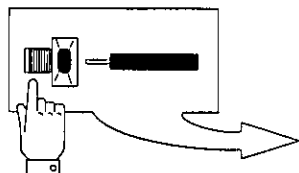

- (1) Maintenir la touche enfoncée.
- (2) Introduire le fil dénudé dans la prise, puis relâcher la touche.

PRISES À L'ARRIÈRE DU TÉLÉVISEUR

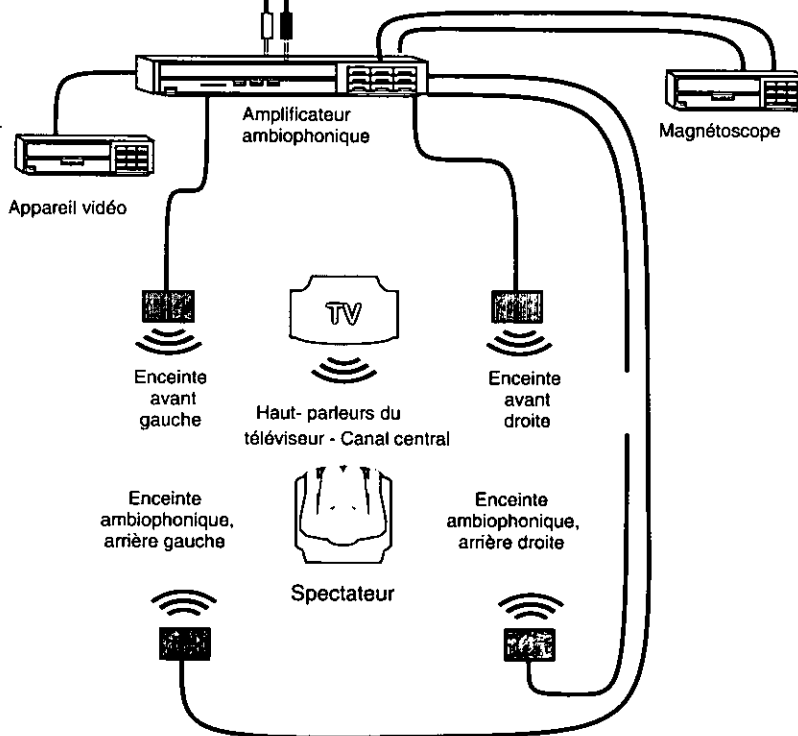
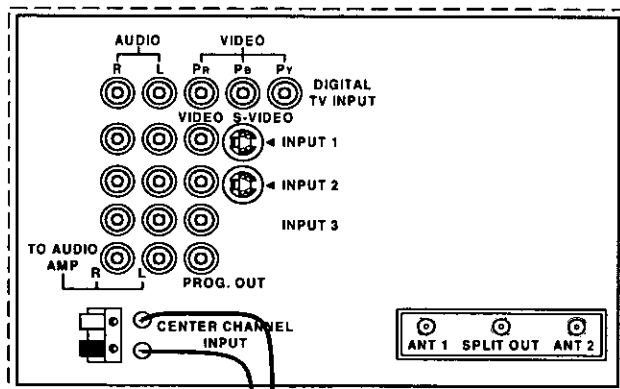

Fonction image sur image

Fonctionnement de l'image sur image avec ou sans un magnétoscope et un câblosélecteur

Ce téléviseur est doté de la fonction image sur image avec deux blocs d'accord. Cela permet le visionnement simultané de deux (2) émissions télévisées avec ou sans une seconde source vidéo (magnétoscope).

Sans source vidéo externe

Marche à suivre

- Brancher le câble à la prise d'entrée d'antenne (ANT) à l'arrière du téléviseur.
- Appuyer sur la touche **PIP** de la télécommande pour afficher une image en médaillon.

Nota: Le signal audio est en provenance de l'image principale.

- Sélectionner les canaux dans l'image en médaillon en appuyant sur les touches de sélection des canaux **PIP CHANNEL** de la télécommande.
- Sélectionner les canaux pour l'image principale en appuyant sur la touche **TV** de la télécommande et en utilisant les touches numériques ou celles de changement des canaux.

Avec une source vidéo externe (Magnétoscope et câblosélecteur)

Brancher le magnétoscope et le câblosélecteur de la manière indiquée.

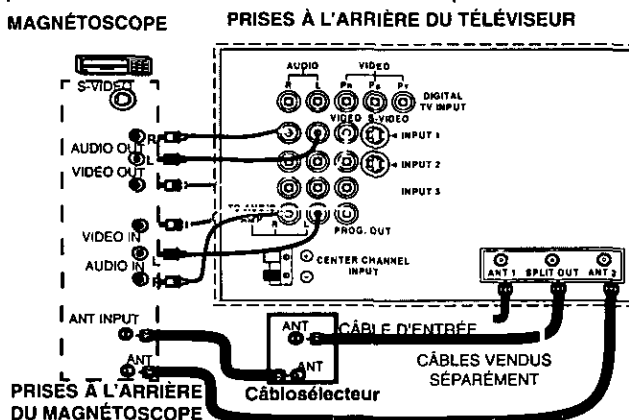

Nota: La télécommande doit avoir été programmée avec les codes fournis afin de permettre le fonctionnement du magnétoscope et du câblosélecteur. Consulter la procédure de programmation de la télécommande dans le **guide sommaire pour la télécommande**.

Marche à suivre

Appuyer sur la touche **PIP** de la télécommande pour afficher une image en médaillon.

Nota: Le signal audio est en provenance de l'image principale.

Pour visionner des canaux brouillés dans le médaillon à l'aide du câblosélecteur :

- Appuyer sur la touche **TV/VIDEO** de la télécommande pour sélectionner la source d'entrée vidéo du câblosélecteur.
- S'assurer que le contact est établi sur le magnétoscope et le câblosélecteur et que le canal 3 est syntonisé sur le magnétoscope.
- Sélectionner les canaux pour l'image en médaillon en appuyant sur la touche **CBL** de la télécommande et en utilisant les touches numériques ou celles de changement des canaux.
- Sélectionner les canaux pour l'image principale en appuyant sur la touche **TV** de la télécommande et en utilisant les touches numériques ou celles de changement des canaux.

Nota: La touche **SWAP** inverse l'image en médaillon avec l'image principale.

Appuyer sur la touche **RECALL** pour afficher la source des images à l'écran.

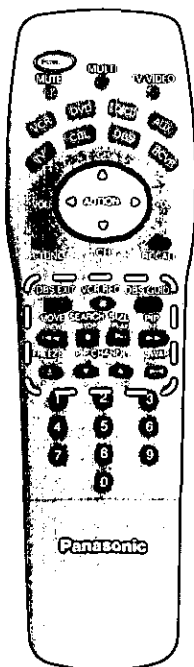

Fonction image sur image (suite)

Fonctionnement de l'image sur image avec un magnétoscope - Sans câblosélecteur

Ce téléviseur est doté de la fonction image sur image avec deux blocs d'accord. Cela permet le visionnement simultané de deux (2) émissions télévisées sans le besoin d'une seconde source vidéo (magnétoscope).

Brancher le magnétoscope au téléviseur de la manière illustrée.

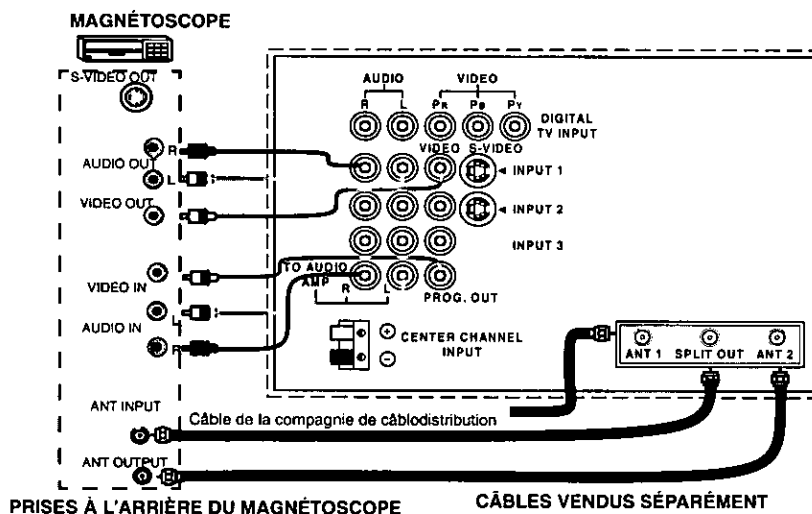

Nota: La télécommande doit avoir été programmée avec les codes fournis afin de permettre le fonctionnement du magnétoscope. Consulter la procédure de programmation de la télécommande dans le **guide sommaire pour la télécommande**.

Marche à suivre

Appuyer sur la touche **PIP** de la télécommande pour afficher une image en médaillon.

Nota: Le signal audio est en provenance de l'image principale.

Pour visionner une source vidéo externe dans le médaillon:

- Appuyer sur la touche **TV/VIDEO** de la télécommande pour sélectionner la source d'entrée vidéo du magnétoscope.
- S'assurer que le contact est établi sur le magnétoscope.
- Sélectionner les canaux pour l'*image principale* en appuyant sur la touche **TV** de la télécommande et en utilisant les touches numériques ou celles de changement des canaux
- Sélectionner les canaux dans l'image en médaillon en appuyant sur la touche **TV** de la télécommande et en utilisant les touches de sélection des canaux **PIP CHANNEL** de la télécommande.

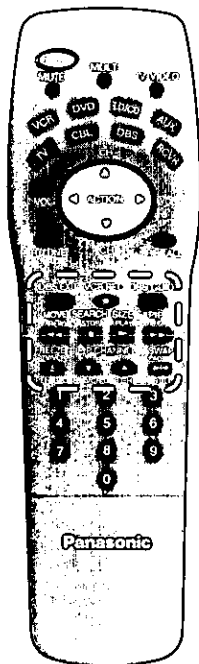

Touche SWAP / RECALL

La touche **SWAP** inverse l'image en médaillon avec l'image principale. Appuyer sur la touche **RECALL** pour afficher la source des images à l'écran.

Menu à tambour

Pour afficher le menu à tambour^{MC*}, appuyer sur la touche **ACTION** au centre de la manette de commande bleue de la télécommande. Appuyer sur l'une ou l'autre des touches de syntonisation **CH** pour faire tourner le menu à tambour. Pour quitter le menu, appuyer sur la touche **VOL** (volume) de gauche.

* Brevet américain en instance

Panasonic

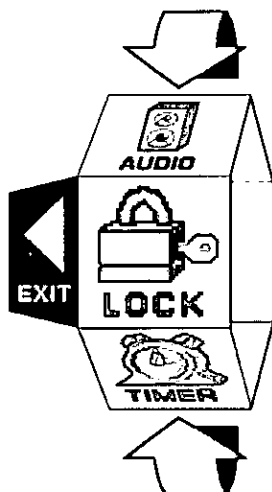

SÉLECTIONS DU MENU À TAMBOUR

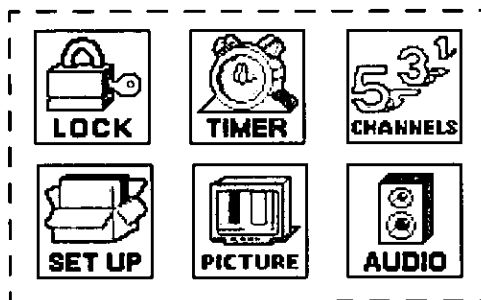

▲▼ AUTRES CARACT.:
ACTION POUR SÉLECTION

Nota: Pour quitter le menu, appuyer sur la touche **VOL** (volume) de gauche.

Touche ACTION / de navigation

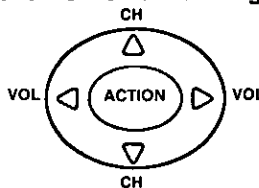

Appuyer sur la touche **ACTION** pour sélectionner les rubriques du menu principal. Appuyer sur les touches de syntonisation **CH** pour mettre la rubrique en surbrillance. Appuyer sur la touche **VOL** de droite pour sélectionner et régler les paramètres. Pour revenir aux sous-menus, appuyer sur la touche **ACTION**.

Touche ACTION / de navigation





Nota: S'assurer d'appuyer sur la touche **ACTION** au centre de la manette. Sinon, les fonctions de réglage du volume et de syntonisation pourraient être activées.



Tables des rubriques du menu à tambour

MENU	DESCRIPTION
	RÉGLAGE
LANGUES	Permet la sélection du menu en anglais, en français ou en espagnol.
PROG. CANAL (Programmation des canaux)	<input type="checkbox"/> MODE - Sélectionner Câble ou TÉLÉ Se reporter à la section installation du manuel. <input type="checkbox"/> ANTENNE - Sélectionner ANT 1 ou ANT 2. <input type="checkbox"/> PROG. AUTO - Mémorisation automatique des canaux. <input type="checkbox"/> PROG. MANUELLE - Suppression ou ajout manuel d'un canal en mémoire.
 (Sous-titres)	<input type="checkbox"/> CC EF MUET - Sélectionner C1-C4 pour l'affichage des sous-titres lorsque la touche MUTE est pressée. <input type="checkbox"/> CC MODE - Sélectionner T1-T4 ou C1-C4 pour afficher les informations textuelles, s'il y a lieu, dans un grand cadre noir.
ALIM. AUTO	<input type="checkbox"/> CONTACT AUTO - Sélectionner EF pour que le téléviseur se mette en fonction en même temps que le câblesélecteur ou tout autre appareil, ou sélectionner HF (Hors Fonction)
AUTRES RÉG. (Réglages)	<input type="checkbox"/> FORMAT IMAGE - Alterne entre les formats 4:3 et 16:9. <input type="checkbox"/> TÉLÉ NUMÉRIQUE - Sélectionner EF pour le visionnement numérique.
	AUDIO
RÉG. AUDIO (Réglages)	<input type="checkbox"/> MODE - Sélectionner STÉRÉO, SAP (Seconde Voie Audio) ou MONO. (Sélectionner MONO si le signal stéréo est faible.) <input type="checkbox"/> GRAVES - Pour accentuer ou atténuer le rendu dans les graves. <input type="checkbox"/> AIGUS - Pour accentuer ou atténuer le rendu dans les aigus. <input type="checkbox"/> ÉQUILIBRE - Pour ajuster le rapport entre les niveaux de sortie sur les canaux gauche et droit. <input type="checkbox"/> NORMAL - Rétablissement des réglages implicites: GRAVES, AIGUS et ÉQUILIBRE.

Tables des rubriques du menu à tambour

MENU	DESCRIPTION
	<p>AUDIO</p>
<p>SON AMBIO</p>	<p><input type="checkbox"/> SPATIALIZER® - Rendu ambiophonique tridimensionnel avec seulement deux haut-parleurs.</p>
<p>AUTRES RÉG: (Réglages)</p>	<p><input type="checkbox"/> SON IA - Maintient automatiquement le volume au même niveau. <input type="checkbox"/> EXTRÊMES-GRAVES - Pour restituer les fréquences les plus basses.</p>
<p>H-PARLEURS</p>	<p><input type="checkbox"/> EF - Les haut-parleurs du téléviseur sont en fonction et fonctionnent normalement. <input type="checkbox"/> H/CIRCUIT - SORTIE AUDIO VARIABLE - Les haut-parleurs du téléviseur sont hors circuit, les réglages audio se font sur le téléviseur. <input type="checkbox"/> H/CIRCUIT - SORTIE AUDIO FIXE - Les haut-parleurs du téléviseur sont hors circuit les réglages audio se font sur l'amplificateur <input type="checkbox"/> MODE CENTRE DOLBY - SORTIE AUDIO FIXE - Haut-parleurs de canal central pour rendu ambiophonique Dolby avec disque à laser ou vidéodisque (se reporter à la section "Installation" du manuel)</p>
	<p>MINUTERIE</p>
<p>HORLOGE</p>	<p><input type="checkbox"/> Une fois l'horloge réglée, l'heure est affichée après pression de la touche POWER ou RECALL, ou encore après un changement de canal. (L'horloge doit avoir été réglée pour utiliser les fonctions de la minuterie.)</p>
<p>SOMMEIL</p>	<p><input type="checkbox"/> Régler la minuterie pour couper le contact sur le téléviseur après 30, 60, ou 90 minutes. Pour mettre la minuterie hors fonction, sélectionner NON.</p>
<p>MNTR1 MNTR2</p>	<p><input type="checkbox"/> Régler les deux minuteries de manière à mettre le téléviseur en marche à une heure donnée, au canal de son choix, quotidiennement ou une seule fois.</p>

Tables des rubriques du menu à tambour

MENU	DESCRIPTION
	<p align="center">IMAGE</p>
<p align="center">RÉG VIDÉO (Réglages)</p>	<ul style="list-style-type: none"> <input type="checkbox"/> COULEUR - Réglage de la densité chromatique. <input type="checkbox"/> NUANCES - Réglage pour l'obtention d'une teinte naturelle. <input type="checkbox"/> BRILLANCE - Réglage des parties sombres pour des détails mieux démarqués. <input type="checkbox"/> IMAGE - Réglage des parties claires. <input type="checkbox"/> NETTETÉ - Réglage pour des détails mieux définis. <input type="checkbox"/> NORMAL - Rétablissement des réglages implicites.
<p align="center">AUTRES RÉG (Réglages)</p>	<ul style="list-style-type: none"> <input type="checkbox"/> TEMP. COUL. - Réglage de la couleur: BLEU, ROUGE ou NORMAL. <input type="checkbox"/> COULEUR AUTO - Optimisation du rendu chromatique pour compenser les variations du signal. <input type="checkbox"/> IMAGE IA - Maintien d'un contraste prononcé sur l'ensemble de l'image. <input type="checkbox"/> FILTRE 3D - Séparation du signal monochrome du signal couleur.
	<p align="center">CANAUX</p>
<p align="center">FAVORIS</p>	<ul style="list-style-type: none"> <input type="checkbox"/> BAL. CA. - Sélectionner FAV (15 canaux) ou TOUS pour balayer les canaux en appuyant sur les touches CH.
<p align="center">SIGLE</p>	<ul style="list-style-type: none"> <input type="checkbox"/> SIGLE PRÉRÉGLÉ - Entrer les numéros des canaux correspondant aux sigles pré-réglés. <input type="checkbox"/> SIGLE MANUEL - Saisir manuellement les numéros et les sigles des canaux. <input type="checkbox"/> IDENT. PRISES - Identification des entrées vidéo pour l'affichage des raccordements optionnels.
	<p align="center">VERROUILLAGE</p>
<p align="center">CANAUX</p>	<ul style="list-style-type: none"> <input type="checkbox"/> Sélectionner les canaux à bloquer pendant 12, 24, ou 48 heures au moyen d'un code d'accès.
<p align="center">VERROUILLAGE JEUX</p>	<ul style="list-style-type: none"> <input type="checkbox"/> Entrer un code d'accès pour bloquer pendant 12, 24, ou 48 heures, le signal de jeux vidéo, d'un câblesélecteur ou d'un magnétoscope.
<p align="center">TOUS</p>	<ul style="list-style-type: none"> <input type="checkbox"/> Entrer un code d'accès pour bloquer la réception de tous les canaux et des signaux d'entrée pendant 12, 24, ou 48 heures.

Caractéristiques spéciales

RÉGLAGE

Langue

Dans le menu SETUP (RÉGLAGE), sélectionner IDIOMA / LANGUE.

Appuyer sur ◀ ou ▶ pour changer la langue à ENGLISH, ESPAÑOL, ou FRANÇAIS.

Appuyer sur ACTION pour quitter.

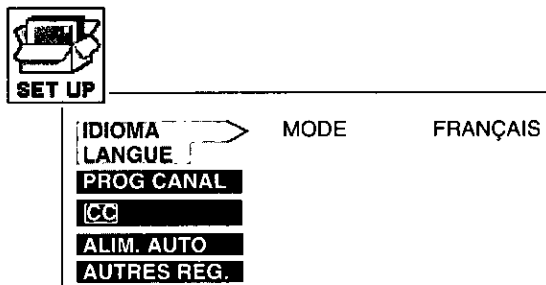

Prog. Canal (Programmation des canaux)

Dans le menu SET-UP (RÉGLAGE), sélectionner PROG. CANAL.

Appuyer sur ▲, ▼, ◀ ou ▶ pour sélectionner:

- MODE - TÉLÉ (antenne) ou MODE CÂBLE selon la source.
- ANTENNE 1 ou 2 - Selon l'entrée à l'arrière de l'appareil.
- PROG. AUTO - Pour programmer automatiquement tous les canaux avec un signal.
- PROG. MANUELLE - Pour ajouter ou supprimer manuellement les canaux.

Appuyer sur ACTION pour quitter.

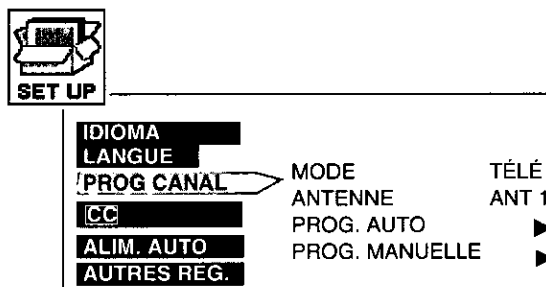



CARACTÉRISTIQUES SPÉCIALES

(Sous-titres)

Ce téléviseur incorpore un décodeur qui fournit une description visuelle de la portion audio. Le programme diffusé doit comporter ce signal afin de permettre l'affichage des sous-titres. Les sous-titres sont affichés sous la forme de texte (lettres en couleur ou blanches sur fond noir). Cela permet la lecture du dialogue de l'émission ou de toute autre information.





Mode

- Dans le menu SETUP (RÉGLAGE), sélectionner  (Sous-Titres).
- Appuyer sur ▲ ou ▼ pour sélectionner  MODE.
- Appuyer ensuite ◀ ou ▶ pour sélectionner HF, C1, C2, T1, T2, C3, C4, T3 ou T4:
 - HORS FONCTION - Lorsque les sous-titres ne sont pas désirés.
 - C1 - Pour afficher l'information vidéo (maximum de 4 lignes affichées à l'écran afin de ne pas obstruer l'image). Les sous-titres peuvent être dans n'importe quelle langue.
 - C2 - Un autre mode pour afficher l'information vidéo.
 - C3 ou C4 - Autres modes pour afficher l'information vidéo.
 - T1 - Une large portion de l'image télévisée est dissimulée et affiche un guide informatif ou toute autre information présentement émise.
 - T2, T3 et T4 - Autres modes pour afficher toute information et dissimuler une large partie de l'image télé.
- Appuyer sur ACTION pour quitter.

EF Muet

L'affichage des sous-titres est mis automatiquement en fonction lorsque la touche MUTE de la télécommande est pressée. Pour annuler, appuyer de nouveau sur la touche MUTE.

Nota: Cette fonction ne peut être utilisée que si le mode décodeur est hors fonction. De plus, le programme diffusé doit comporter ce signal. (Voir le guide télé.)

- Dans le menu SETUP (RÉGLAGE), sélectionner  (Sous-Titres).
- Appuyer sur ▲ ou ▼ pour sélectionner  EF MUET.
- Appuyer ensuite sur ◀ ou ▶ pour sélectionner NON, C1, C2, C3, ou C4.
- Réglages recommandés pour l'affichage des sous-titres avec la touche MUTE :
 -  EF MUET: C1
 -  MODE: HF
- Appuyer sur ACTION pour quitter.
- Appuyer sur la touche MUTE pour faire apparaître les sous-titres à l'écran.

Nota: Appuyer de nouveau sur MUTE pour mettre hors fonction.

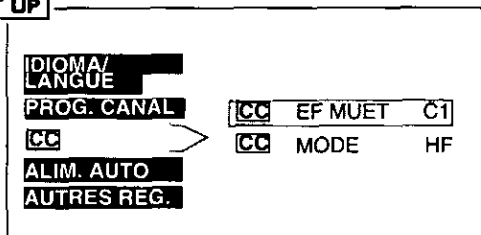

Alimentation automatique

Dans le menu SETUP (RÉGLAGE), sélectionner ALIM. AUTO.

Appuyer sur ◀ ou ▶ pour sélectionner CONTACT AUTO EF (En fonction) ou HF (Hors fonction).

EF - Le contact est établi en même temps sur le téléviseur et le câblesélecteur et les autres appareils auxiliaires.

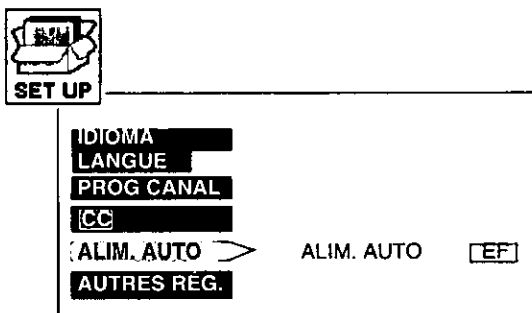

AUTRES RÉG. (Réglages)

Appuyer sur ▲, ▼, ◀ ou ▶ pour sélectionner AUTRES RÉG.

Appuyer sur ▲, ▼, ◀ ou ▶ pour sélectionner:

- TÉLÉ NUMÉRIQUE EF - Pour la réception de programmes de télévision numérique par le truchement du décodeur DTV-STB Panasonic.
- FORMAT IMAGE - Appuyer sur ▶ pour alterner entre :
 - 4:3 - Image de format standard affichée sur toute la hauteur de l'écran.
 - 16:9 - L'image occupe toute la largeur et la hauteur de l'écran. Les formats vidéo dont le format d'image est plus grand que 16:9 seront affichés à la largeur appropriée de manière qu'aucune information vidéo ne soit perdue. Par contre, des barres noires apparaîtront au-dessus et au-dessous de l'image.

Nota Le format de l'image n'est disponible qu'en mode télé numérique.

Appuyer sur ACTION pour quitter.

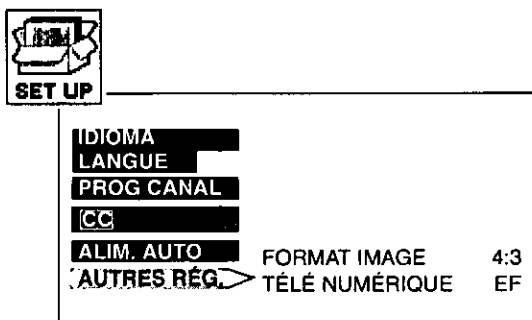

TÉLÉ NUMÉRIQUE - EF

Réglage TÉLÉ NUMÉRIQUE - EF (En fonction)
 Choisir ce réglage pour permettre au téléviseur de commuter entre le format HD (haute définition) et le format SD (standard).

Minuterie

Horloge

Appuyer sur ▲ ou ▼ pour sélectionner HORLOGE.

Appuyer sur ▲, ▼, ◀ ou ▶ pour sélectionner:

HEURE - Appuyer sur ▲ ou ▼ pour régler l'heure.

JR - Appuyer sur ▲ ou ▼ pour régler le jour.

Appuyer sur ACTION pour quitter.

Une fois l'horloge réglée, l'heure est affichée après pression sur la touche POWER ou RECALL, ou encore après un changement de canal.

Nota: L'horloge doit avoir été réglée pour utiliser les fonctions de minuterie.

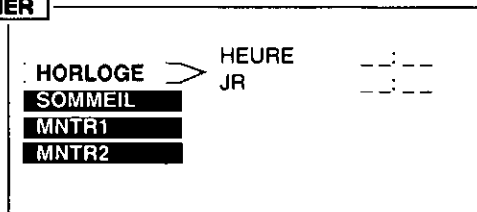

Sommeil

Appuyer sur ▲ ou ▼ pour sélectionner SOMMEIL.

Appuyer sur ◀ ou ▶ pour sélectionner:

NBRE D'HEURES? - Pour couper le contact sur le téléviseur après 30,60 ou 90 minutes.

NON - Pour mettre la minuterie hors fonction.

Appuyer sur ACTION pour quitter.

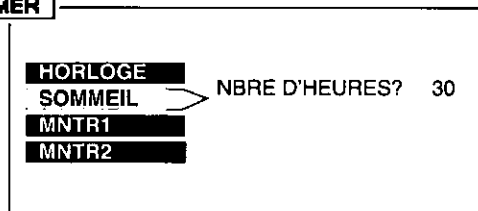

Nota: Les fonctions SOMMEIL et MINUTERIE ne peuvent être utilisées si la fonction CONTACT AUTO a été activée.

MNTR1 and MNTR2

Dans le menu TIMER (MINUTERIE), sélectionner deux minuteries -MNTR1 et MNTR2- pour mettre le téléviseur en et hors marche à une heure pré réglée, au canal de son choix, aux jours voulus.

Appuyer sur ▲ ou ▼ pour sélectionner MNTR1 ou MNTR2.

Appuyer sur ▲, ▼, ◀ ou ▶ pour sélectionner:

- JR - Appuyer sur ◀ ou ▶ pour régler le jour.
 - HRE DEBUT - Appuyer sur ◀ ou ▶ pour régler l'heure, et minutes.
 - HRE FIN - Appuyer sur ◀ ou ▶ pour régler l'heure, et minutes.
 - ENTRER CANAL - Appuyer sur ◀ ou ▼ pour sélectionner le canal.
- Appuyer sur ACTION pour quitter.

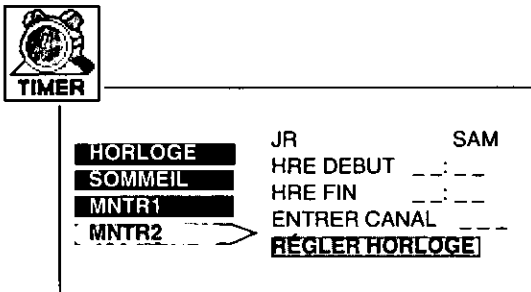

Nota: L'horloge doit avoir été réglée sous la rubrique HORLOGE pour permettre la programmation des fonctions situées dans le menu TIMER (MINUTERIE).



Mise hors marche après 90 minutes

Le contact est automatiquement coupé après 90 minutes si la mise en marche a été activée par la fonction MINUTERIE. Si l'heure de mise hors fonction a été programmée ou qu'une touche est pressée, la coupure automatique à 90 minutes est annulée.



Activation de la MINUTERIE

La fonction MINUTERIE peut fonctionner avec le téléviseur sous ou hors tension. À l'heure programmée, le téléviseur syntonise le canal présélectionné.

IMAGE

Rég. vidéo (Réglages)

Utiliser les réglages vidéo pour améliorer la qualité de l'image.

Appuyer sur ▲ ou ▼ pour sélectionner RÉG. VIDÉO.

Appuyer sur ◀ ou ▶ pour sélectionner:

- COULEUR - Réglage de la densité chromatique.
- NUANCES - Réglage pour l'obtention d'une teinte naturelle.
- BRILLANCE - Réglage des parties sombres pour des détails mieux démarqués.
- IMAGE - Réglage des parties claires.
- NETTETÉ - Réglage pour des détails mieux définis .
- NORMAL - Rétablissement des réglages implicites.

Appuyer sur ACTION pour quitter.

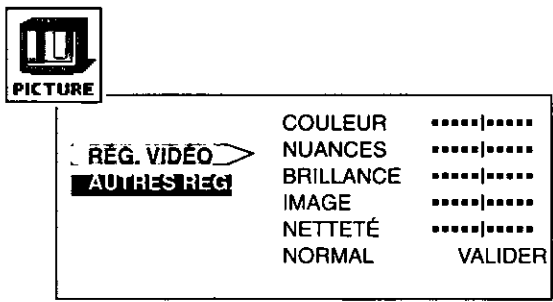

AUTRES RÉG. (Réglages)

Utiliser les réglages de l'image pour améliorer numériquement la qualité de l'image.

Appuyer sur ▲ ou ▼ pour sélectionner AUTRES RÉG.

Appuyer sur ◀ ou ▶ pour sélectionner:

- TEMP. COUL. - Pour accentuer ou atténuer au goût la teinte rouge ou bleue de l'image.
- COULEUR AUTO - Pour activer l'ajustement automatique de la couleur et de la nuance.
- IMAGE IA - Pour assurer le maintien d'un contraste optimal.
- FILTRE 3D - Pour séparer numériquement les signaux monochrome et couleur.

Appuyer sur ACTION pour quitter.

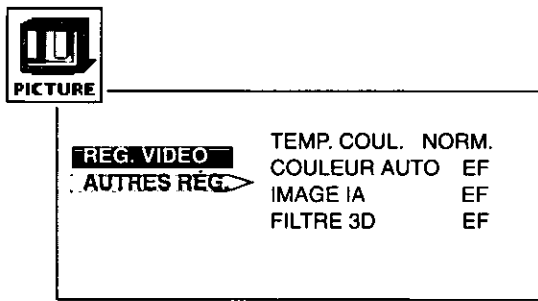

Nota: Si l'image ne semble pas naturelle, désactiver la fonction FILTRE 3D.

AUDIO

Rég. audio (Réglages)

Appuyer sur ▲ ou ▼ pour sélectionner RÉG. AUDIO

Appuyer sur ▲, ▼, ◀ ou ▶ pour sélectionner:

- STÉRÉO - (stéréophonie).
- SAP - (seconde voie audio) Selon la disponibilité.
- MONO - (son monoral).
- NORMAL - Appuyer sur ◀ ou ▶ pour sélectionner NON ou VALIDER.
 - NON - Pour régler les graves, les aigus et l'équilibre.
 - VALIDER - Rétablissement des réglages implicites pour les graves, les aigus et l'équilibre.

Appuyer sur ACTION pour quitter.

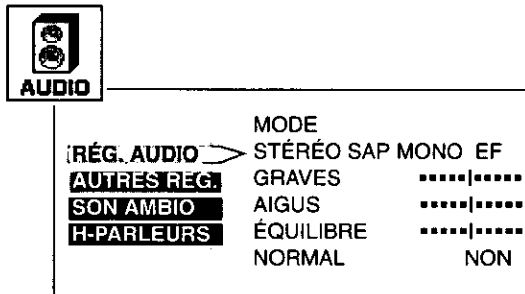

AUTRES RÉG. (Réglages)

Appuyer sur ▲ ou ▼ pour sélectionner AUTRES RÉG.

Appuyer sur ◀ ou ▶ pour sélectionner:

- SON IA EF - Maintient automatiquement le volume au même niveau lors des pauses commerciales et des émissions.
- EXTRÊMES-GRAVES EF - Pour restituer les fréquences les plus basses.

Appuyer sur ACTION pour quitter.

Nota: Ces réglages ne sont possibles que lorsque les haut-parleurs sont en fonction.

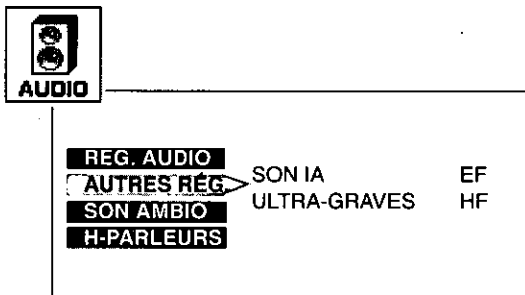

CARACTÉRISTIQUES SPÉCIALES

Son ambiophonique

Appuyer sur ▲ ou ▼ pour sélectionner SON AMBIO.

Appuyer sur ◀ ou ▶ pour sélectionner SPATIALIZER EF ou HF.

Appuyer sur ACTION pour quitter.

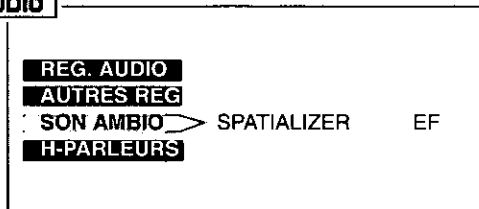

H-PARLEURS

Appuyer sur ▲ ou ▼ pour sélectionner H-PARLEURS.

Appuyer sur ◀ ou ▶ pour sélectionner EF, H/CIRCUIT - SORTIE AUDIO VARIABLE, H/CIRCUIT - SORTIE AUDIO FIXE, MODE CENTRE DOLBY - SORTIE AUDIO FIXE.

Appuyer sur ACTION pour quitter.

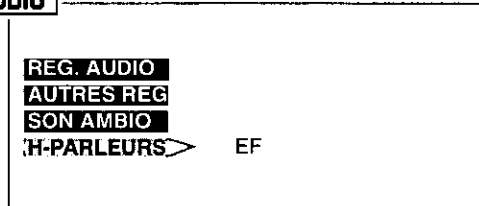

CANAUX

Favoris

Appuyer sur ▲ ou ▼ pour sélectionner FAVORIS.

Appuyer sur ▲, ▼, ◀ ou ▶ pour sélectionner:

- BAL. CA.
 - FAV - Pour entrer 15 canaux favoris.
 - TOUS - Pour balayer tous les canaux au moyen des touches de syntonisation des canaux.
- ENTRER CANAL - Appuyer sur 3 ou 4 pour entrer le canal à ajouter ou supprimer.
- CANAUX FAVORIS - L'affichage des canaux se fait en bleu. Appuyer sur ◀ ou ▶ pour ajouter ou supprimer.
- Appuyer sur ACTION pour quitter.

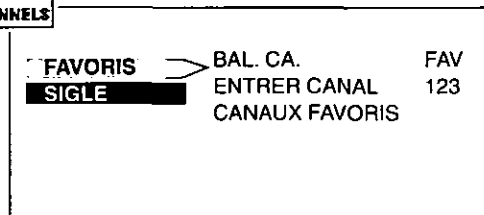

Sigle

Appuyer sur ▲ ou ▼ pour sélectionner SIGLE.

Appuyer sur ▲, ▼, ◀ ou ▶ pour sélectionner:

- SIGLE PRÉRÉGLÉ - Pour saisir automatiquement l'identification (sigle) de canaux préférés.
- SIGLE MANUEL - Pour saisir manuellement les canaux et les numéros.
- IDENT. PRISES - Pour étiqueter les connexions des entrées vidéo aux fins d'affichage.
Pour accéder aux sous-menus, appuyer sur la touche VOL de droite sur la touche ACTION.

Appuyer sur ACTION pour quitter.

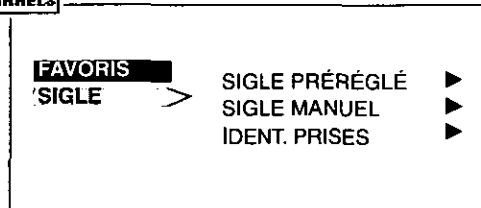

VERROUILLAGE

Canaux

Appuyer sur ▲ ou ▼ pour sélectionner CANAL.

Appuyer sur ▲ ou ▼, ◀ ou ▶ pour sélectionner:

- BLOQUER CES CANAUX - Appuyer sur ▲ ou ▼ pour sélectionner la position, puis appuyer sur ▲ ou ▼ pour sélectionner le canal ou utiliser les touches numériques.
- NBRE D'HEURES? - Appuyer sur ▶ pour bloquer pendant 12, 24 ou 48 heures avec un code d'accès.
- ENTRER CODE - Utiliser les touches numériques pour entrer un code d'accès à 3 chiffres.
- VALIDER - Appuyer sur ◀ ou ▶ pour sélectionner:
 - NON - Pour annuler le blocage.
 - ▶ - Pour bloquer.

Appuyer sur ACTION pour quitter.



		BLOQUER CES CANAUX	
CANAL	>	-----	
VERROU. JEU		NBRE D'HEURES?	12H
TOUS		ENTRER CODE	---
		VALIDER	NON

Verrouillage de jeux

Appuyer sur ▲ ou ▼ pour sélectionner VERROU. JEU.

Appuyer sur ▲, ▼, ◀ ou ▶ pour sélectionner:

- VERROUILLAGE 3, 4, ET ENTRÉES VIDÉO.
- NBRE D'HEURES? - Appuyer sur ▶ pour verrouiller pendant 12, 24, ou 48 heures.
- ENTRER CODE - Utiliser les touches numériques pour entrer du code à 3 chiffres.
- VALIDER - Appuyer sur ◀ ou ▶ pour sélectionner:
 - NON - Pour déverrouiller.
 - ▶ - Pour empêcher au moyen d'un code d'accès le visionnement de jeux vidéo ou d'enregistrement sur cassette.

Appuyer sur ACTION pour quitter.



		VERROUILLER 3, 4, ET	
CANAL		ENTRÉES VIDÉO	
VERROU. JEU	>	NBRE D'HEURES?	12 H
TOUS		ENTRER CODE	---
		VALIDER	NON

Tous

Appuyer sur ▲ ou ▼ pour sélectionner TOUS.

Appuyer sur ▲, ▼, ◀ ou ▶ pour sélectionner:

- VERROUILLER TOUS CANAUX ET ENTRÉES VIDÉO.
- NBRE D'HEURES? - Appuyer sur ▶ pour verrouiller pendant 12, 24, ou 48 heures.
- ENTER CODE - Utiliser les touches numériques pour entrer du code à 3 chiffres.
- VALIDER - Appuyer sur ◀ ou ▶ pour sélectionner:
 - NON - Pour déverrouiller.
 - ▶ - Pour bloquer à la fois la syntonisation et l'entrée vidéo.

Appuyer sur ACTION pour quitter.

Pour déverrouiller CANAL, VERROU. JEU ou TOUS entrer le même code à trois chiffres.



CANAUX	VERROUILLER TOUS
VERROU. JEU	CANAUX + VIDÉO
TOUS	NBRE D'HEURES? 12 H
	ENTRER CODE ___
	VALIDER NON

Nota *S'assurer de savoir comment déverrouiller la syntonisation et l'entrée vidéo avant de procéder au verrouillage. Utiliser un code facile à retenir ou l'inscrire sur un document rangé dans un endroit sûr.*

	<p>Déverrouillage</p>
<p>Si le code a été oublié, la fonction de verrouillage se libère automatiquement après la période programmée (12, 24, ou 48 heures).</p>	

Libération du verrouillage des canaux et des jeux vidéo

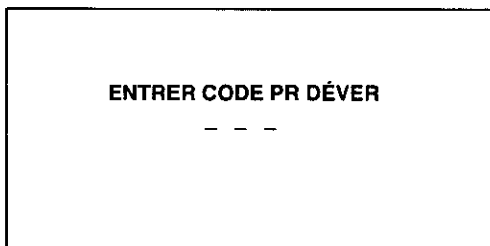

Entrer le même code à trois chiffres.

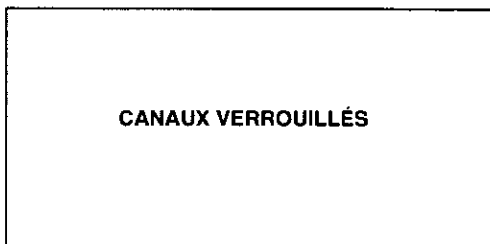

Ce message s'affiche si le code entré est différent.

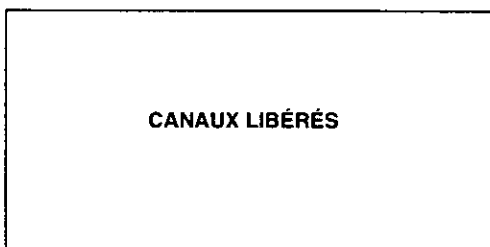

Ce message s'affiche lorsque le bon code a été entré.

Branchement du décodeur de télévision numérique (DTV-STB)

Utiliser ce schéma de raccordement comme référence pour connecter le décodeur DTV-STB Panasonic au téléviseur.

PRISES DTV SUR PANNEAU ARRIÈRE DU TÉLÉVISEUR PRISES DTV SUR PANNEAU ARRIÈRE DU DÉCODEUR DTV-STB

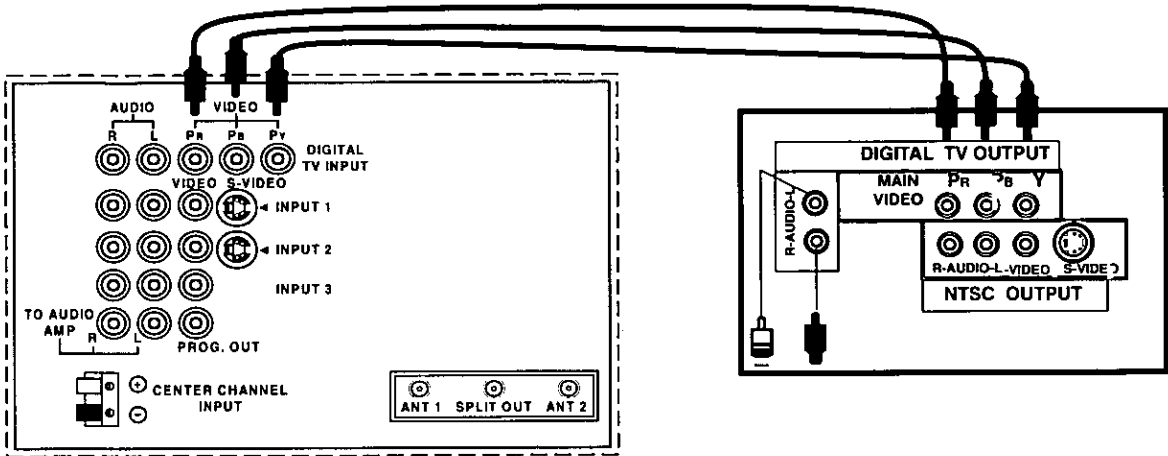



Nota: Il y a trois entrées vidéo : Y, PB et PR. Les signaux composants séparés de couleur fournissent la luminance et l'analyse chromatique. Utiliser les prises d'entrée audio gauche (L) et droite (R).

Prises audio / vidéo sur panneau avant

Au besoin, ouvrir le couvercle du panneau avant du téléviseur pour le raccordement d'appareils auxiliaires.

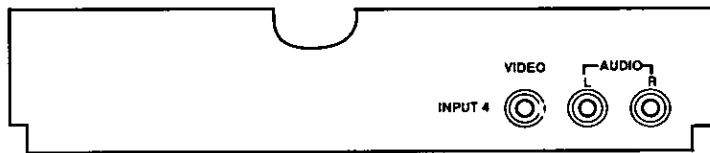
PRISES À L'INTÉRIEUR DU PANNEAU AVANT DU TÉLÉVISEUR



	IR Mouse / G - Link
IR Mouse / G - Link n'utilisé pas.	

Télévision numérique

La diffusion de programmes de télévision numérique (DTV) sera bientôt une réalité dans 10 des principaux marchés aux États-Unis. Les programmes seront diffusés à la fois selon le format HDTV (haute définition) et SDTV (définition standard). Les formats du signal HDTV seront 1080i (balayage entrelacé) et 720p (balayage progressif). Quant aux formats du signal SDTV, ils seront diffusés selon les formats 480i et 480p.

Compatibilité avec le signal SDTV (480p)

Les téléviseurs compatibles avec le signal SDTV traitent et affichent le signal de sortie de télévision standard sur 480 lignes - par balayage entrelacé ou progressif - par le truchement du décodeur DTV-STB Panasonic. Là où les programmes de télévision numérique sont disponibles, l'image pourra être affichée dans le format standard, soit 4:3 ou 16:9.

Compatibilité du modèle CT-32XF55 avec la télévision numérique

Ce téléviseur ne peut afficher que le signal SDTV 480p avec le décodeur DTV-STB Panasonic, modèle TU-DST50. Pour visionner les programmes de télévision numérique, le téléviseur doit être raccordé aux entrées vidéo composante (Y, PR, PB) et audio du décodeur DTV-STB, et être dans le mode DTV. De plus, le signal DTV doit être disponible et le décodeur syntonisé sur le canal approprié.

Balayage progressif

Le balayage progressif défait l'entrelacement du signal entrant et balaye progressivement l'image. Cela permet de rendre invisibles les petites lignes noires horizontales du balayage toujours présentes avec une image entrelacée.

Télévision numérique - Questions fréquemment demandées

Qu'est-ce que la télévision numérique ?

En avril 1997, la Commission fédérale des communications (FCC) des États-Unis annonçait que tous les programmes diffusés aux États-Unis devaient l'être selon le format numérique d'ici 2006. La télévision numérique offre des images d'une clarté cristalline dont la qualité se rapproche de celle de la pellicule 35 mm et dont la sonorité s'avère aussi pure que celle sur disques compacts. Les programmes numériques comprennent à la fois la télévision haute définition (HDTV) et la télévision standard (SDTV). Les télédiffuseurs auront le choix du format.

Télévision haute définition (HDTV)

Un des formats de la télévision numérique est le HDTV qui offre la plus haute définition d'image. Outre des images d'une qualité surprenante, le signal audio est disponible en ambiophonie 5.1 canaux.

Télévision de définition standard (SDTV)

Le SDTV constitue un des autres formats de télévision. Bien que sa définition soit moins haute, l'image demeure claire et nette. Toutefois, et cela présente de nombreux avantages, la définition étant plus basse, les télédiffuseurs pourront diffuser plus d'un programme sur un même canal.

Quand les programmes numériques seront-ils disponibles ?

La FCC impose aux diffuseurs d'offrir le signal de télévision ordinaire, de pair avec le signal numérique, jusqu'en 2006. Il est à noter que la câblodistribution et la télévision par satellite ne sont pas touchés par cette décision de la FCC.

Toutes les stations doivent se convertir au numérique d'ici 2006. Mais ce processus se fera progressivement. La décision de la FCC stipule que la télévision numérique devra être offerte dans les 10 principaux marchés - ce qui représente 30 % des ménages américains - d'ici mai 1999. Dès la fin de 1999, les programmes numériques devront être diffusés dans les 30 principaux marchés pour une couverture de 50 %.















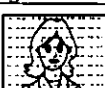

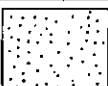

Est-il possible d'adapter les téléviseurs ordinaires à la télévision numérique ?

Les fabricants proposent un décodeur de télévision numérique (DTV-STB) qui permet la réception des programmes numériques sur un téléviseur ordinaire. La qualité des images et des sons sera sensiblement la même que celle offerte sur les systèmes de télévision par satellite. Par contre, ces téléviseurs ne seront pas en mesure d'afficher les images diffusées dans le format HDTV.

Quels formats numériques les télédiffuseurs adopteront-ils ?

À l'heure actuelle, il existe quatre formats de télévision numérique : 1080i (entrelacé), 720p (progressif), 480i et 480p. Plus le nombre est élevé, meilleure est la définition. Dans une image entrelacée, les lignes de nombre impair sont balayées en premier lieu pour créer le champ 1 ; intervient ensuite le balayage des lignes de nombre pair pour former le champ 2. Ces deux champs sont alors entrelacés pour former l'image au complet (une image). Ce processus se répète tous les 1/30e de seconde et est donc invisible à l'œil nu. Avec le balayage progressif, toutes les lignes de l'image sont balayées en séquence dans 1/60e de seconde. Il est possible que certains télédiffuseurs décident de faire appel à divers niveaux de résolution selon leur grille horaire, diffusant le jour en SDTV et le soir en HDTV pour les films et les reportages sportifs.

Avant de faire appel à un technicien, vérifiez les symptômes et faites les solutions simples décrites ci-dessous.

Son	Image	Solutions
 Présence de bruit	 Présence de neige	Orientation et (ou) branchement de l'antenne
 Présence de bruit	 Image dédoublée	Orientation et (ou) branchement de l'antenne Fil d'entrée de l'antenne
 Présence de bruit	 Interférence	Appareils électroménagers, éclairage et véhicules Appareil diathermique ou autre dispositif médical
 Absence de son	 Image normale	Vérifier le réglage en sourdine Augmentation du volume Syntoniser un autre canal Mettre les haut-parleurs en fonction
 Présence de bruit	 Absence d'image médaillon	Sélection du mode télé ou câble Câbles d'antenne
 Absence de son	 Absence d'image	Vérifier la prise secteur Commandes de brillance et audio Syntoniser un autre canal Vérifier les raccordements Programmer à nouveau la télécommande Vérifier le fonctionnement de la seconde source vidéo
 Son normal	 Absence de couleur	Réglages de la couleur Syntoniser un autre canal
 Son normal	 Décoloration	Régler la correction géomagnétique au menu RÉGLAGE
 Son erroné	 Image normale	Le réglage AUDIO au menu principal devrait être STÉRÉO ou MONO et non SAP
 Son normal	 Image normale	Remplacer les piles dans la télécommande
Fonctionnement intermittent de la télécommande		